

Картер Филип
Развивайте интеллект:
**Упражнения для развития творческого мышления,
памяти, сообразительности и интеллекта**

В этой книге помещено множество новейших тестов, которые помогут вам развить ваш интеллект. Самые разнообразные головоломки и тесты охватывают такие сферы интеллекта, как творческое мышление, логическое мышление, сообразительность и память. Здесь вы найдете подсказки, а также ответы на задания.

СОДЕРЖАНИЕ

Введение

Немного о человеческом мозге

Творческое мышление

Память

Головоломки

Сообразительность

Тестирование интеллекта

Подсказки

Ответы

Введение

Мозг является самым важным и ценным органом человека. С помощью мозга осуществляется восприятие окружающего мира; мозг хранит воспоминания; мозг формирует нашу речь, навыки, мысли, чувства, и в то же время именно этой частью своего тела мы, вероятно, больше всего склонны пренебрегать.

Это замысловатое сплетение нервов и нервных окончаний, орган, возникший за сотни лет эволюции, каким-то образом умеет управлять всеми системами нашего тела, в то же время обрабатывая мощный поток новой информации и приобретая новые навыки.

Многие люди воспринимают свой мозг как нечто само собой разумеющееся. Они совершенно искренне считают, что умственные способности даются от рождения и что для их улучшения ничего нельзя сделать. Эта книга ставит своей целью наглядно продемонстрировать, что это не так и что ваш умственный потенциал можно значительно увеличить, а мозг использовать в полной мере.

Гимнасты, например, оттачивают свое мастерство постоянными тренировками. Мы же приводим упражнения для ума, выполняя которые, можно натренировать свой мозг подобно тому, как тренируются мышцы.

Мы не собирались писать учебник о строении мозга и его работе, однако порой очень важно понимать, как устроен мозг. Поэтому мы посвятили его устройству несколько страниц во второй главе «Немного о человеческом мозге». В оставшейся части книги вы найдете большое количество занимательных задач и упражнений на все основные области умственной деятельности: творческое мышление, память, логическое мышление, сообразительность и интеллект. Упражнения подобраны и представлены так, чтобы занятия приносили вам удовольствие.

Исследуя новые области, интересуясь неизвестным, занимаясь самообразованием, можно расширить

горизонты своего разума. Мы надеемся, что эта книга станет своего рода отправной точкой на этом пути.

Немного о человеческом мозге

У позвоночных животных мозг размещается внутри черепа. Это масса розовато-серого цвета, состоящая приблизительно из 10 миллиардов нервных клеток и весящая около 1,3 килограмма. Все нервные клетки соединены друг с другом, и вместе они контролируют все мыслительные процессы.

Мозг составляет не более 2% от веса человеческого тела, но при этом он потребляет 25% вдыхаемого кислорода и 70% всей поступающей в организм глюкозы. Когда человек рождается, его мозг еще не вполне сформирован, но совсем не обязательно, что к старости мозг непременно деградирует, поскольку клетки мозга постоянно обновляются и могут создавать новые связи друг с другом.

Мозг — это центр управления всем организмом, он контролирует все процессы, необходимые для выживания, например движение, сон, чувство голода, чувство жажды. Кроме того, мозг регулирует и наши эмоции: любовь, ненависть, гнев, радость, грусть. Мозг получает и обрабатывает сигналы, посылаемые ему другими частями тела, а также сигналы из окружающей среды.

Мозг состоит из трех различных, но связанных между собой отделов: большого мозга, мозжечка и ствола мозга.

Большой мозг — это основная часть мозга, составляющая приблизительно 85% всего объема мозга. Это сложная система, которая и обеспечивает более высокое интеллектуальное развитие человека по сравнению со всеми остальными существами. Поверхность большого мозга имеет внушительную площадь и называется корой; ее функции наглядно показаны на рисунке. Большой мозг разделен на одинаковые правое и левое полушария.



В свою очередь, каждое полушарие особыми бороздами в коре делится на пять отделов. Четыре из них принято называть в соответствии с костями черепа, где они расположены: это лобный отдел, теменной отдел, височный и затылочный отделы; пятый отдел расположен внутри и снаружи не виден.

Мозжечок находится в задней части черепа ниже полушарий большого мозга и также состоит из двух маленьких полушарий, связанных между собой особым белым волокном, которое называется червячком мозжечка. Другие три пучка белого волокна связывают мозжечок с остальными частями мозга.

Мозжечок необходим для контроля за движением тела в пространстве, — он отвечает за координацию и поддержание равновесия. Мозжечок управляет всеми нашими движениями, например пальцами, когда мы вяжем, и всем нашим телом, когда мы играем в футбол.

Ствол мозга образуется из нервных тканей, пролегающих между головным мозгом и спинным мозгом; он состоит из нескольких частей: это таламус, гипоталамус, продолговатый мозг, варолиев мост, крайний отдел и черепные нервы.

Ствол мозга участвует в различных видах деятельности, необходимых для выживания. Гипоталамус, например, контролирует процессы приема пищи и воды, регулирует температуру тела, сон, эмоциональный настрой и сексуальное поведение. Продолговатый мозг отвечает за различные рефлекторные действия, в частности за сердечные сокращения, дыхание, чихание и рвотный рефлекс.

Кислород и глюкоза поступают в мозг по двум парам артерий, являющихся частью сосудистой

системы. Ниже шеи от каждой общей сонной артерии отделяется небольшая ветвь для питания передней части мозга. Задняя часть мозга снабжается с помощью двух позвоночных артерий. В основании мозга позвоночные артерии и сонные артерии соединяются и образуют так называемый круг Уиллиса. Благодаря сложнейшей сети сосудов 25% всей крови, проходящей через сердце, поступает и циркулирует в мозге.

Кора головного мозга, как это видно на рисунке, поделена на различные функциональные зоны.

Соматосенсорная зона, расположенная позади центральной борозды, получает и обрабатывает сигналы с поверхности кожи и из внутренних органов, — так мы чувствуем прикосновения и вкус еды. Перед центральной бороздой находится соматомоторная зона, которая отвечает за произвольные движения мышц тела.

Зона, отвечающая за слух, находится в верхней части височной доли. За зрение отвечает зона, расположенная в затылочной доле. Обонятельная зона расположена в лобной доле; здесь же находится и так называемая зона

Брока, отвечающая за сокращение мышц гортани и рта, участвующих в образовании речи. А вот зона, ответственная за понимание речи и за чтение, находится в другом месте, между слуховой и зрительной долями и ближе к затылочной.

Большая часть коры головного мозга выполняет функции поддержания сознания, приема информации, мышления и памяти. Новые впечатления записываются и хранятся в нервных клетках лобной доли. Когда же мы снова видим то, что запомнили, память извлекает оттуда эти переживания и распознает их. Но подробнее о памяти мы поговорим позже.

Человеческий мозг — бесконечно сложный механизм, и сложность его служит предметом множества споров. С развитием технологий и методов исследования мы, несомненно, сможем отгадать многие загадки мозга, а также, возможно, научимся лечить такие тяжелые заболевания мозга, как инсульт и болезнь Паркинсона.

А пока мы приглашаем вас попробовать свои силы и поработать головой, чтобы вам не угрожала атрофия нервных клеток и чтобы вы укрепили связи между клетками мозга, — последнее, безусловно, скажется не только на вашем интеллектуальном потенциале, но и на вашем физическом благосостоянии.

Творческое мышление

Понятие «творческое мышление» охватывает мыслительные процессы, приводящие к получению решений, созданию необычных и оригинальных идей, обобщений, теорий, а также художественных форм.

У многих из нас творческий потенциал остается неразвитым в течение всей нашей жизни; мы не можем знать, на что именно мы способны, пока не попробуем свои силы. Все мы имеем творческое (правое) полушарие мозга, и следовательно, все мы способны к творчеству. Конечно, кто-то рождается с задатками великого композитора, кто-то — художника, а кто-то — спортсмена. Так, юный Моцарт начал писать музыку, когда ему было четыре года. А вот Анна Мари Робертсон (1860—1961), которую еще называют Бабуля Мозес, — американская художница-самоучка, провела большую часть своей жизни в качестве жены фермера. Только когда ей было уже за семьдесят, она для собственного удовольствия вдруг стала писать сельские пейзажи. К тому времени, когда ей исполнилось восемьдесят лет, в галерее Сент-Этьен в Нью-Йорке открылась ее первая авторская выставка, а перед ней самой открылась карьера художника. В данном случае старое изречение «никогда не знаешь, на что ты способен, пока не попробуешь», оказалось как никогда справедливым.

Перед воспитателями и учителями стоит задача раскрыть и поддержать творческие способности у всех молодых людей. Однако это не всегда оказывается возможным. Часто в наш век узкой специализации какой-то один талант человека направляется в русло определенной профессиональной деятельности, а все остальные скрытые таланты молодости затухают, не получая развития. Однако каждый из нас при помощи новых занятий на досуге или новых увлечений может задействовать потенциал своего мозга, который часто используется крайне незначительно.

Многие из нас достаточно хорошо «оснащены» для реализации этого потенциала: ведь наш мозг получил и обработал за время нашей жизни огромное количество информации. В музыке, например, существует импровизация — искусство создавать произведение непосредственно в процессе его исполнения. Чтобы научиться импровизировать, музыкант сначала должен овладеть азами того стиля, в котором он собирается играть. Овладев общепринятыми нормами стиля, музыкант как бы накапливает в

голове библиотеку действенных аккордовых последовательностей и мелодий, которые и становятся отправной точкой для импровизации. Эти резервы памяти увязывают его музыку с культурным наследием, однако у него всегда есть возможность и для спонтанного творчества.

Приведенные далее упражнения, столь непохожие друг на друга, разработаны с целью развития или оценки вашего интеллектуально-творческого потенциала, создания новых идей и художественных навыков.

ТЕСТ НА ТВОРЧЕСКОЕ МЫШЛЕНИЕ

1. Изучите данный ряд фигур, найдите закономерность и продолжите этот ряд в соответствии с найденной закономерностью. У вас есть 30 минут, чтобы решить десять заданий.

Например:

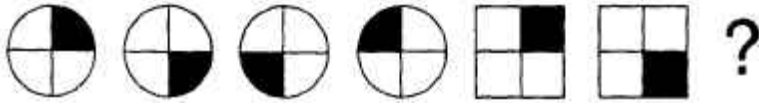

Ответ:

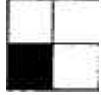

Объяснение: четыре круга и два квадрата разделены на четыре части. Черный сектор в каждой фигуре перемещается на один сегмент по часовой стрелке.

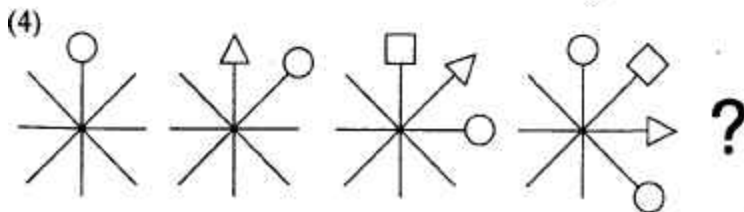
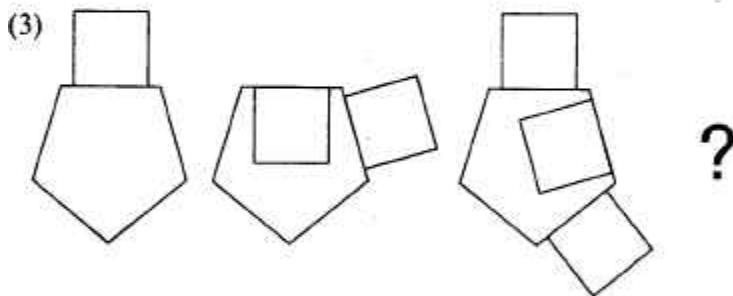
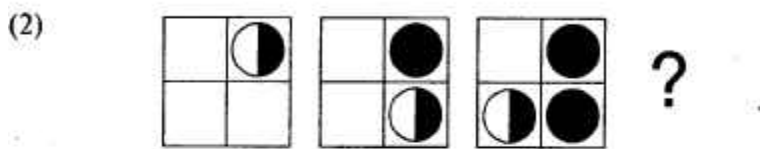

(5)

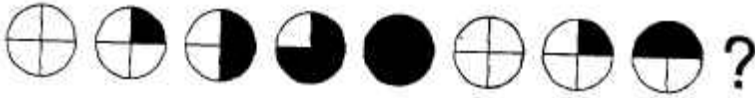

(6)

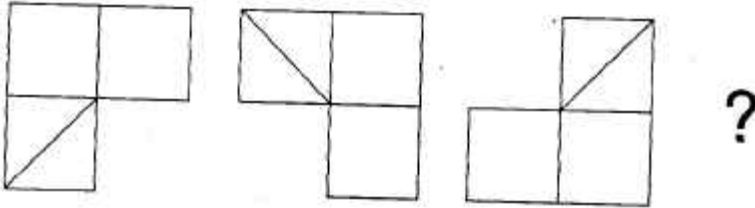

(7)

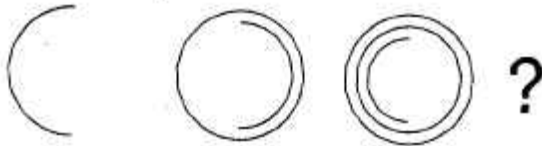

(8)

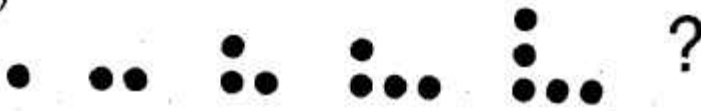

(9)

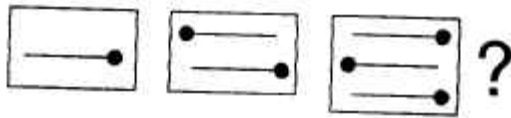

(10)

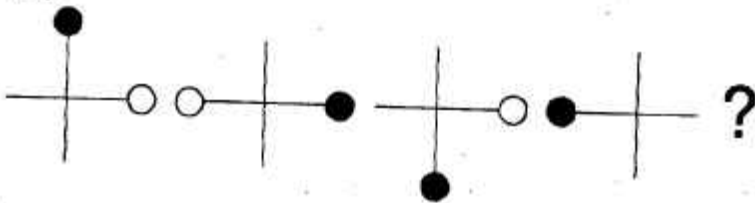

Данная задача проверит ваше воображение и доминирующее полушарие мозга.

2. Возьмите спички и девять монет. Из спичек сложите на столе четыре загона для поросят. Монеты — ваши поросята. Разместите поросят в загонах так, чтобы в каждом было нечетное число поросят.

3. Это задание на воображение. Есть такая игра: играющим рассказывается какая-нибудь непонятная ситуация, и нужно выяснить у ведущего, что же происходит. Можно задавать вопросы, на которые ведущий отвечает «да», «нет» или, в крайнем случае, «нет ответа».

Мы приводим несколько таких загадочных ситуаций. Используйте воображение и найдите объяснения тому, как могли произойти подобные ситуации. В конце книги вы найдете наши варианты объяснений. Однако наши ответы вовсе не должны совпадать с вашими. Чем больше ответов на каждую ситуацию вы придумаете, тем лучше.

(1). Лондон. Человек сидит в ресторане и читает только что купленную газету. В разделе последних новостей он читает: «На лайнере, совершающем круиз по Карибскому морю, один из пассажиров упал за борт и погиб». Он тотчас же понимает, что произошло убийство.

(2). Рядом с кактусом лежит мертвец. К кактусу приколот кусок бумаги.

(3). Человек едет в машине по пустой дороге. Внезапно машина теряет управление и врезается в фонарный столб. На шум аварии немедленно сбегаются люди и обнаруживают шофера, лежащего мертвым на руле с арбалетной стрелой в спине.

(4). Мужчина лежит в постели в гостиничном номере. Он не может заснуть. Он снимает телефонную трубку, набирает номер, ничего не говоря, кладет трубку и немедленно засыпает.

(5). Человек идет вдоль по дороге, и в его сандалию попал камушек; он останавливается и, опершись о столб, пытается вытряхнуть его. Голова его при этом опущена вниз. Внезапно другой человек

бросается к нему, толкает его, что есть силы, и ломает ему руку.

4. Ребус — это способ зашифровать слово в виде рисунка. Ребус — латинское слово, означает дословно «через предметы». Можно зашифровать в виде картинки слово или целую фразу.

Вот четыре примерных ребуса. Чтобы разгадать такие загадки, не обойтись без творческого мышления.

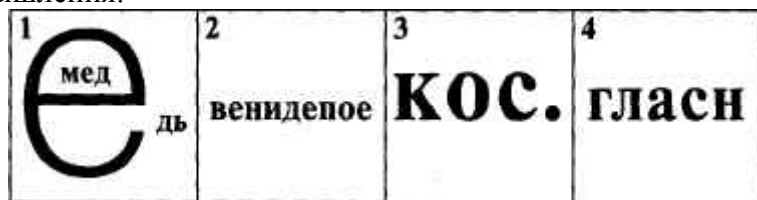

1. Медведь (то есть Мед в Е дь)
2. Неправильное поведение (венидепое — это анаграмма слова «поведение»)
3. Косточка
4. Краткий гласный (гласи. — краткая форма от гласный)

В этом задании мы не ставим вам временных ограничений. Наша цель — проверить творческое мышление. Если какие-то ребусы не удастся разгадать, вернитесь к ним позже и окиньте их еще раз свежим взглядом. Очень часто ответ приходит сам собой, потому что ваш мозг подсознательно продолжает работать над задачей, даже когда вы заняты чем-то другим.



5. Здесь вы должны дать интерпретацию приведенных ниже рисунков. Чем более удивительным будет ваше объяснение, тем лучше. Предложите эту игру и своим друзьям. Можно делать самые невероятные предположения, — они и будут наиболее творческими. Например, первое, что приходит в голову, глядя на рисунок номер один, — это черепичная крыша. Или...? Включите свое воображение и посмотрите, что из этого выйдет (рисунки 20 шт.).

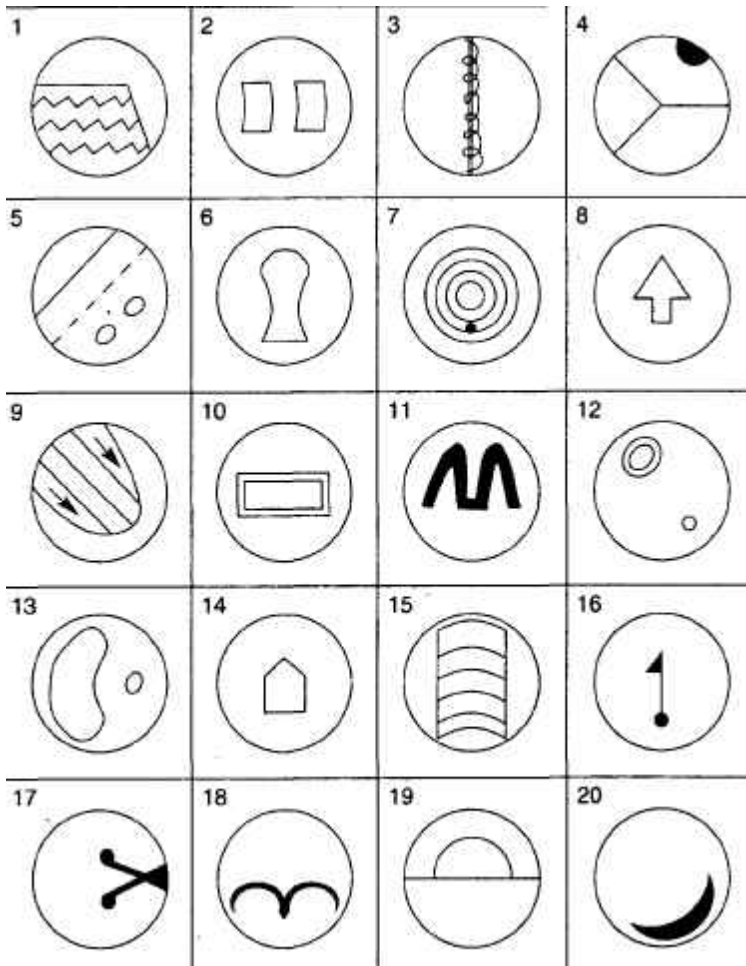

6. В основе следующего задания лежит тест на отвлеченное мышление. Испытуемого просят придумать способ использования какого-нибудь бытового предмета в совершенно новом, неизвестном качестве.

За десять минут придумайте двенадцать новых способов использования расчески.
Строго соблюдайте временные рамки, иначе ваш балл можно считать недействительным.

- 1
- 2.....
- 3.....
- 4.....
- 5.....
- 6.....
- 7.....
- 8.....
- 9.....
- 10.....
- 11.....
- 12.....

7. Мы сталкиваемся с симметричными узорами каждый день, и в природе и в быту, — их можно увидеть на обоях или на кафеле.

Для нашего эксперимента мы создали симметричный узор, основанный на шестиугольниках. Внимательно посмотрите на него и заполните пробелы в нем так, чтобы восстановить наш узор.

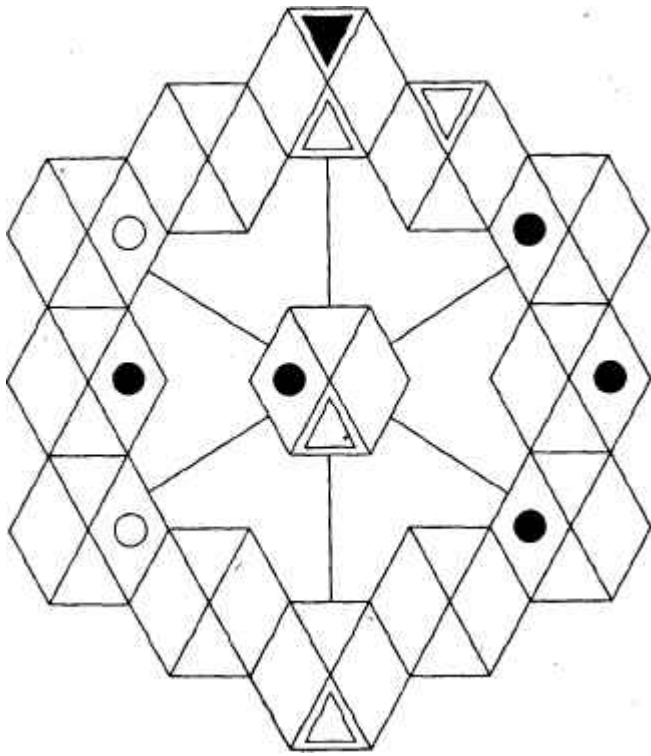

8. Призовите на помощь воображение и каждый следующий рисунок дополните так, чтобы вышло что-нибудь узнаваемое.

На выполнение этого задания вам дается двадцать минут.

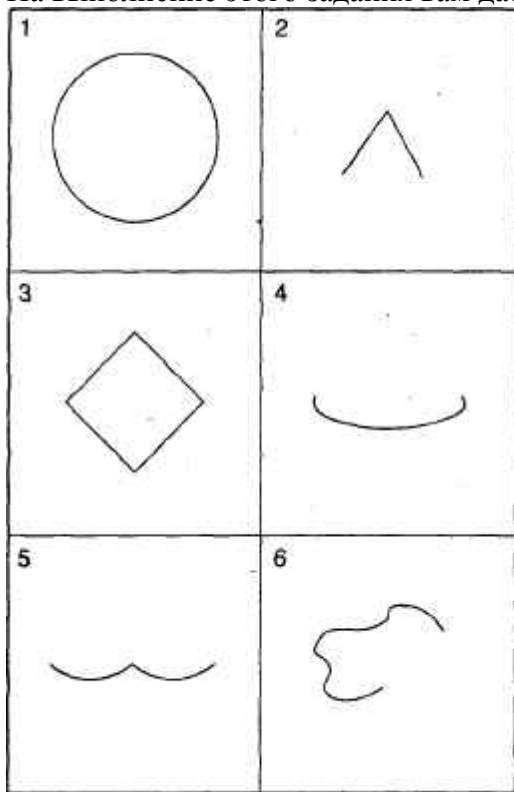

9. У одного фермера на земельном участке растет 11 деревьев (Т). У него есть 22 коровы, и ему нужно разделить свои угодья на 11 отдельных загонов так, чтобы в каждый поместить по 2 коровы и чтобы у них было по одному дереву для защиты от солнца. Как ему разделить свою землю, используя как можно меньше заборов, и так, чтобы в каждом загоне было бы по одному дереву?

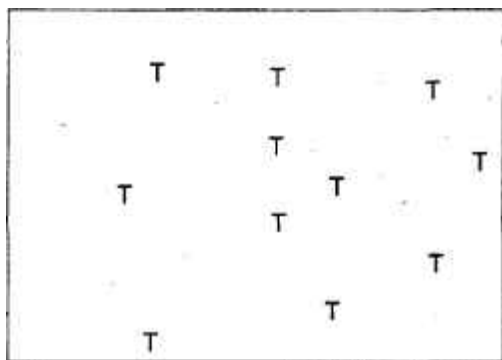

10. Сделайте четыре разреза одинаковой длины и разделите эту фигуру на 9 частей так, чтобы потом из них можно было сложить 4 одинаковых квадрата.

Это довольно трудное задание, — на странице 106 дана подсказка.

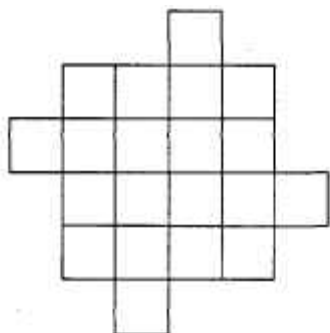

11. Предлагаем вашему вниманию известный парадокс, основная цель которого — стимулировать творческое мышление и научиться рассуждать философски. Итак, предположим, что на следующей неделе я уйду в отставку и по этому поводу мне должны преподнести подарок. Но я не знаю, в какой день недели мне его подарят, и именно в этом состоит сюрприз. Я знаю лишь, что мне должны вручить подарок, но не знаю, в какой именно день это случится: в понедельник, вторник, среду, четверг или пятницу.

Стоит поразмыслить вот о чем: может ли этот подарок вообще быть мне вручен, при условии, что он должен быть сюрпризом? Я знаю, что мне не станут дарить его в пятницу. Пятница — это последний день, в который можно сделать этот подарок. Следовательно, сюрприза тогда не получится. Значит, подарок можно вручить мне в четверг. Но тогда четверг становится последним днем, когда они могут сделать мне сюрприз, следовательно, и в этот день подарок для меня сюрпризом не будет и, значит, мне его в этот день не подарят. Если логически рассуждать таким же образом дальше, то ни один день недели, включая понедельник, не подходит. И тогда остается прийти к выводу, что подарок мне так и не сделают. Есть ли еще какие-нибудь пути решения этого парадокса?

Сначала, когда мы читаем этот парадокс, аргументы кажутся по меньшей мере странными. Однако он, как и все парадоксы, придуман для того, чтобы вводить в заблуждение, и чем больше думаешь о нем, тем труднее сохранять ясность мышления.

12. Эти головоломки призваны проверить уровень творческого мышления в задачах, где нужно правильно разрезать объект и сложить части так, чтобы получилась другая геометрическая фигура. С каждой задачей уровень сложности повышается.

(1). Вырежьте из картона шестиугольник и разрежьте его так, как показано на рисунке. Сложите получившиеся части так, чтобы получился квадрат.

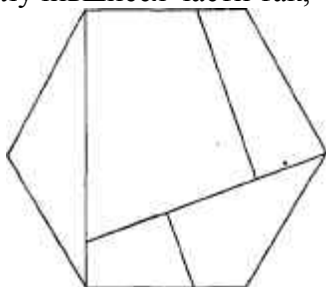

(2). Разрежьте звезду и сложите полученные части в шестиугольник.

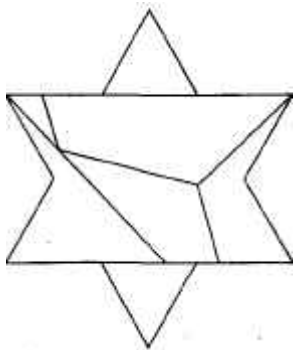

(3). Сделайте еще два разреза такой же длины, как и сделанные раньше, чтобы получилось пять частей. Из полученных частей составьте равносторонний треугольник.

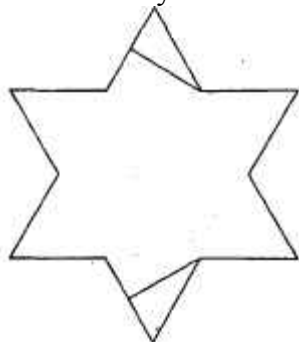

(4). Разрежьте квадрат на пять частей так, чтобы можно было сложить восьмиугольник. (На странице 106 мы даем подсказку для этой задачи.)

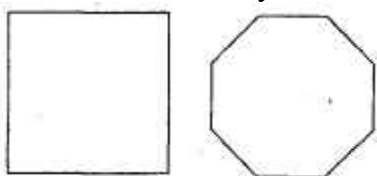

(5). Разрежьте крест на пять частей и составьте из них квадрат.

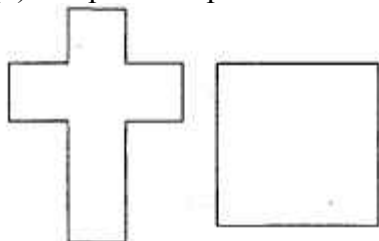

Память

Память — это способность мозга хранить информацию и отыскивать ее. Именно благодаря этой способности нашего мозга мы способны мыслить и обучаться.

Хотя механизмы памяти еще не исследованы до конца, абсолютно точно известно, что чем чаще мы пользуемся памятью, тем лучше она работает.

Психологи выделяют четыре механизма памяти: припоминание, поверхностное вспоминание, узнавание и повторное заучивание. Названия первых трех механизмов говорят сами за себя, а четвертый состоит в том, что, когда нужно выучить материал, с которым мы когда-то уже сталкивались, процесс запоминания протекает проще, чем в том случае, когда мы имеем дело с совершенно новым материалом.

Память делится на: непосредственную (сенсорную), краткосрочную и долгосрочную.

Сенсорная память запоминает ежесекундные события, например шумы или передвижения других людей, и запечатлевает это в виде картинок. Многие из того, что она запоминает, не представляет интереса и быстро забывается.

Краткосрочная память хранит воспоминания, например, о том, где, когда и с кем нужно встретиться в ближайшем будущем, что и к какому времени нужно сделать.

Долгосрочная память запоминает такие вещи, как номера телефонов, имена людей, адреса, планы на лето, а также воспоминания из давнего прошлого, например из детства.

О том, как именно мозг хранит информацию, мы знаем не слишком много. Некоторые ученые

считают, что воспоминания хранятся лишь в определенных отделах мозга, другие — что для хранения воспоминаний используется весь мозг. Считается, что для каждого вида запоминания, краткосрочного и долгосрочного, существуют собственные механизмы и что, если информация не перейдет из краткосрочной памяти в долгосрочную, она будет безвозвратно утеряна.

Разные отделы мозга осуществляют различные функции памяти. Изучение животных позволяет предположить, что в осуществлении двигательной памяти, по всей видимости, участвуют гиппокамп и таламус, а в осуществлении эмоциональной памяти — миндалина и таламус.

Исследования также показали, что двигательные навыки «запоминаются» обособленно от интеллектуальных.

Когда мы что-то видим или мысленно представляем себе, это воспоминание сохраняется в нашем мозге в виде картинки, наподобие негатива, и его можно вызывать в памяти снова и снова. Так «фотографируются» все эпизоды нашей жизни, хотя многие из этих «снимков» оказываются для нас ненужными. Иногда даже самые незначительные события могут оставить глубокий след в памяти и вызываться из памяти в мгновение ока.

Однако все ученые без исключения сходятся в одном: хотя наши воспоминания исправить нельзя, саму память можно улучшить: тренировать ее, больше учить наизусть, повторять то, что некогда было выучено, заново учить то, что было забыто. Существуют особые техники мнемонического запоминания, то есть запоминания, основанного на ассоциациях, и многие другие методики.

Тесты, которые мы представляем вашему вниманию, направлены не только на то, чтобы проверить вашу память, но и на то, чтобы развивать ее и учиться концентрировать внимание на изучаемом предмете.

ТЕСТИРОВАНИЕ ПАМЯТИ

1. За 20 секунд рассмотрите данные фигуры, подождите 2 минуты, затем перейдите на страницу 36 и ответьте на вопросы.

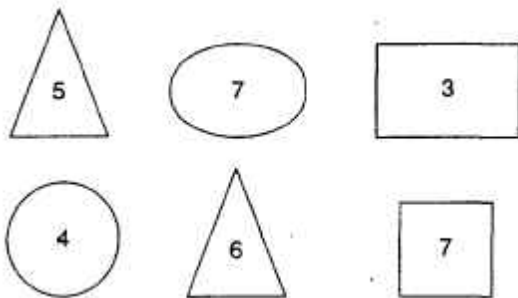

2. За 20 секунд рассмотрите данные фигуры, подождите 3 минуты, затем перейдите на страницу 36 и ответьте на вопросы.



3. На изучение этих фигур вам дается две минуты. Затем сразу же начинайте отвечать на вопросы на странице 36.

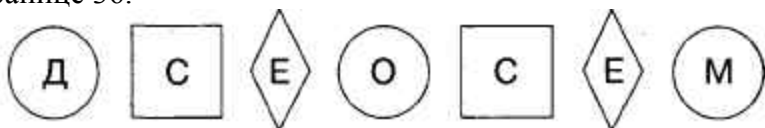

4. Благодаря этому упражнению вы сможете проверить, можете ли вы запоминать слова парами, используя ассоциации. На то, чтобы изучить 12 пар слов, вам дается 15 минут. Мысленно свяжите между собой эти пары слов какими-нибудь ассоциациями. Затем ответьте на вопросы на странице 36.

СЫР ЩЕТКА ЯБЛОКО МИННОЕ ПОЛЕ
 ТЕЛЕФОН ХЛОПОК

ДЕРЕВО ЛЮТИК ВОДА КНИГА
НАРУЧНИКИ ПОРТФЕЛЬ

ПОЧТА ПОЛЕ ШИП ЯХТА СТУЛ
ШАРИК

ВАЗА ИГЛА ВЕТРЯК КИРПИЧ ЗЕБРА
ПЕСОК

5. Изучите фигуры за 15 секунд, затем сразу же ответьте на вопросы на странице 38.

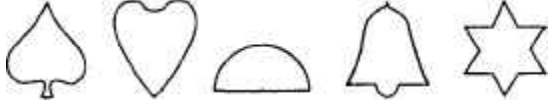

6. Рассмотрите рисунок за 2 минуты и ответьте на вопросы на странице 38.

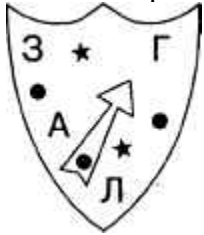

7. В вашем распоряжении 20 секунд, за которые вы должны рассмотреть этот рисунок; затем ответьте на вопросы на странице 39.

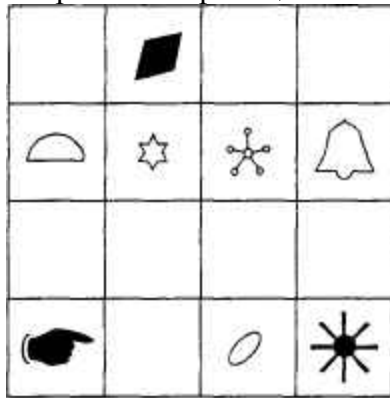

8. Попробуйте запомнить следующий текст за 60 секунд. Подождите еще 60 секунд, не глядя на текст, и ответьте на вопросы на странице 39.

В молитве «Отче наш» — 66 слов. В Геттисбергской речи Авраама Линкольна — 286 слов. В Декларации независимости — 1322 слова, а в Государственном законе о продаже капусты — 26911 слов.

Газета «Нэшнл рэвью».

9. За 90 секунд рассмотрите и изучите данный рисунок. Подождите 2 минуты и ответьте на вопросы, приведенные на странице 40.

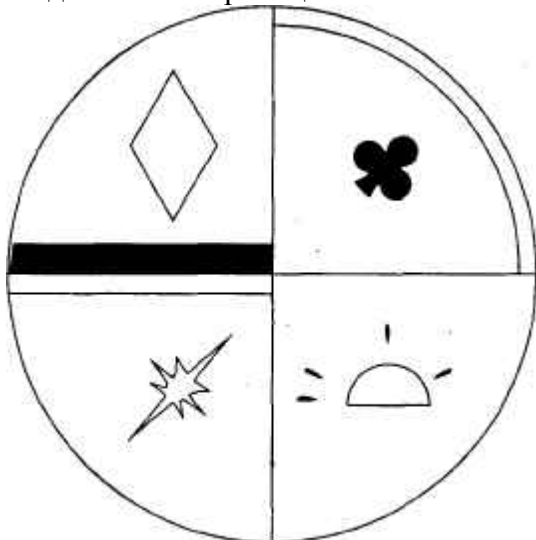

10. У вас есть минута на то, чтобы изучить данную таблицу с цифрами; по истечении минуты ответьте на вопросы на странице 40.

| | | | | | |
|---|---|---|---|---|---|
| 8 | 2 | 4 | 1 | 3 | 5 |
| | 8 | | | 7 | |
| | 7 | | | 9 | |
| | 5 | | | 4 | |
| 3 | 7 | 9 | 4 | 2 | 8 |
| | 9 | | | 8 | |

11. Перед вами 20 предметов из повседневного быта. Постарайтесь запомнить как можно больше предметов за 3 минуты; затем откройте страницу 40 и ответьте на вопросы.

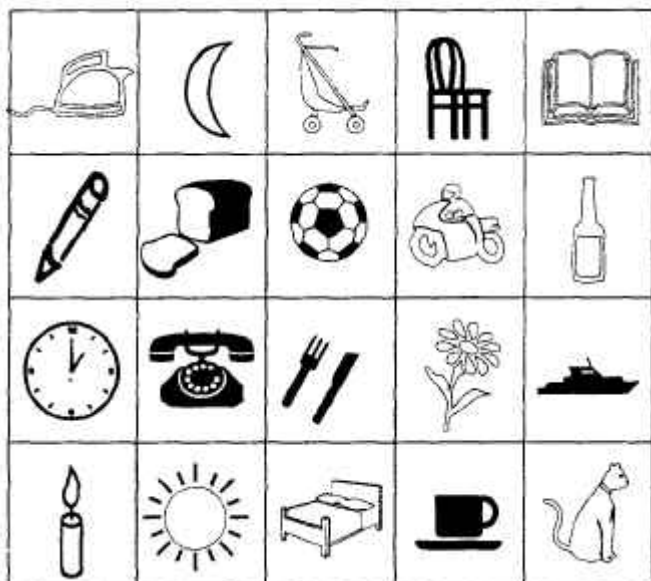

12. Попробуйте запомнить как можно больше из этих пятидесяти слов. По истечении 5 минут откройте страницу 41 и ответьте на вопросы.

| ЖИВОТНОЕ | ПТИЦА | ФРУКТ | ОВОЩ | МОНЕТА |
|----------|-----------|----------|------------|-----------|
| Лама | Галка | Виноград | Брюква | Рубль |
| Морж | Зяблик | Апельсин | Свекла | Пиастр |
| Слон | Синица | Груша | Морковь | Злотый |
| Корова | Ткачик | Слива | Горох | Марка |
| Рысь | Ласточка | Яблоко | Огурец | Лира |
| РЫБА | НАСЕКОМОЕ | ЦВЕТОК | ЦВЕТ | КАМЕНЬ |
| Сельдь | Пчела | Астра | Зеленый | Бриллиант |
| Лосось | Стрекоза | Ромашка | Синий | Сапфир |
| Карп | Муравей | Тюльпан | Янтарный | Изумруд |
| Форель | Жук | Фиалка | Фиолетовый | Гранат |
| Пескарь | Блоха | Гвоздика | Желтый | Оникс |

13. У вас 5 минут на то, чтобы изучить данные фигуры, затем ответьте на вопросы на странице 41.

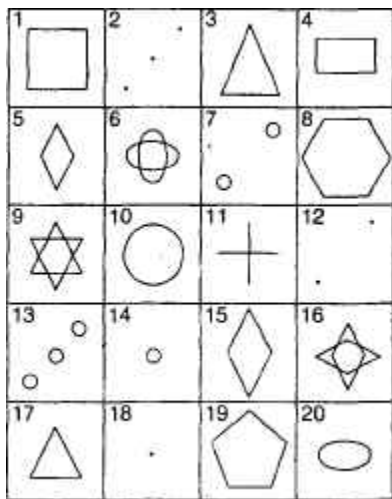

14. Прогулка.

Я ехал по дороге на машине «Лендровер», номерной знак 387 НКМ, год выпуска 1997-й. На светофоре желтый свет сменился зеленым. Я проехал мимо магазина «Хэммонд», в котором продавали пианино. Затем я миновал заправочную станцию ESSO. Я проехал под мостом, на котором был знак ограничения высоты до 3,5 метра.

Я оставил позади вязовую рощу и остановился у дорожного кафе под названием «Черный медведь». Владельца кафе звали Робинсон. Я вошел и заказал стакан апельсинового сока за 1 фунт 19 пенсов. Затем я съел на завтрак кусок пирога, который стоил 6 фунтов 25 пенсов.

Потом я вышел из кафе и пешком направился на стоянку, где находился красный почтовый фургон с номерным знаком 691CVB. На стоянке было 17 машин и белый фургон, год выпуска 1999-й.

Теперь найдите вопросы на странице 42 и ответьте на них.

15. За 3 минуты рассмотрите детей, откройте страницу 43 и ответьте на вопросы.

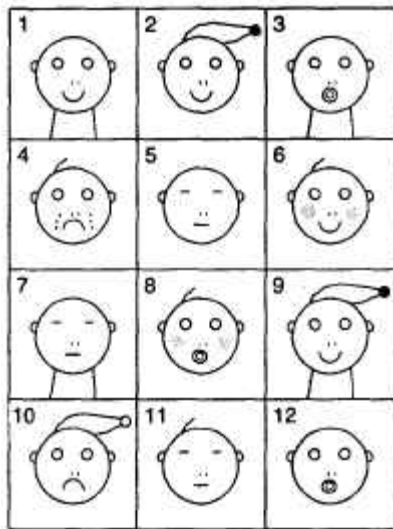

16. В течение 5 минут внимательно рассмотрите цифры, найдите на странице 43 вопросы и ответьте на них.

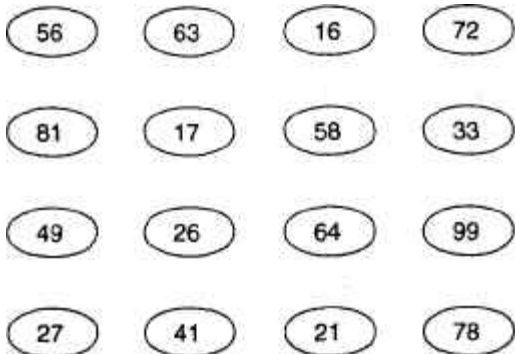

17. Круиз.

Однажды я отправился в круиз на корабле «Люси Билл», который шел с Багамских островов в Вест-Индию. На борту было 349 пассажиров и 117 человек экипажа, погода была восхитительной, и

некоторое время вслед за нами плыли 8 дельфинов. Уже причаливая, мы все еще видели их плавники над волнами. Наш отель в Вест-Индии назывался «Ориноко», и на подъездной дорожке к нему росло 28 пальм. Здание отеля было 16-этажным, рассчитанным на 640 человек. Стоимость круиза на человека была 1800 долларов, продолжительность — 16 дней. В первый же день 128 человек с нашего парохода отправились на экскурсию по острову, население которого составляло 6500 человек, живущих в 6 маленьких городках.

Теперь откройте страницу 44 и ответьте на вопросы.

Вопросы:

1. (1). Какая фигура нарисована дважды? (2). Какое число появляется дважды?
2. Нарисуйте фигуру, которая дана дважды.
3. (1). Буква Е повторяется дважды, в какой фигуре? (2). Какое слово складывается из букв в трех кругах? (3). Какая буква написана в обоих квадратах? (4). Какая буква находится посередине?

4. ПОЛЕ.....

ЯБЛОКО.....

КИРПИЧ.....

ДЕРЕВО.....

ШАРИК.....

ЛЮТИК.....

НАРУЧНИКИ.....

ИГОЛКА.....

ЗЕБРА.....

МИННОЕ ПОЛЕ.....

КНИГА.....

СЫР.....

ПЕСОК.....

ТЕЛЕФОН.....

ВОДА.....

ЯХТА.....

ЩЕТКА.....

МЕЛЬНИЦА.....

ПОЧТА.....

ШИП.....

СТУЛ.....

ХЛОПОК.....

ПОРТФЕЛЬ.....

Восстановите пары слов так, как они были приведены. Напротив первой пары поставьте «а», напротив второй — «б» и так далее, пока вы не соберете все 12 пар слов так, как вы их запомнили.

5. Какой из этих рядов вы только что видели?

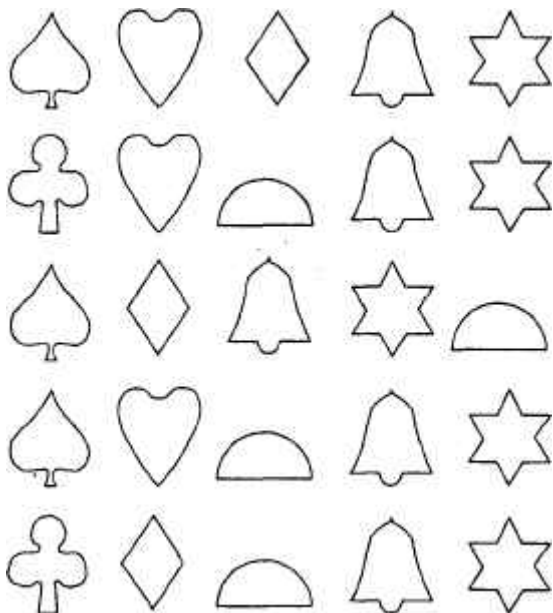

6. (а) сколько черных точек на щите?
 (б) на какую букву направлена стрелка?
 (в) какое слово можно составить из данных букв?
 (г) сколько на щите стрелок?
 (д) какая буква находится в верхнем левом углу?

7.

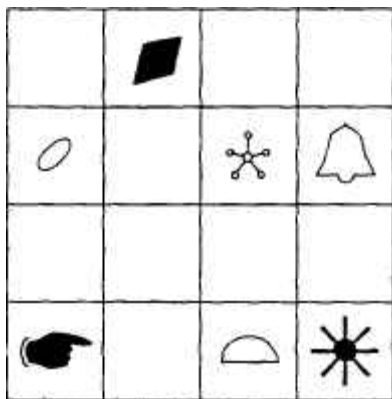

- (а) два символа находятся не на своем месте, какие именно?
 (б) какого символа не хватает?

8. Вставьте пропущенные числа:

В молитве «Отче наш» — ... слов. В Геттисбергской речи Авраама Линкольна — ... слов. В Декларации независимости — ... слова, а в Государственном законе о продаже капусты — ... слов.

Газета «Нэшнл ревью»

9.

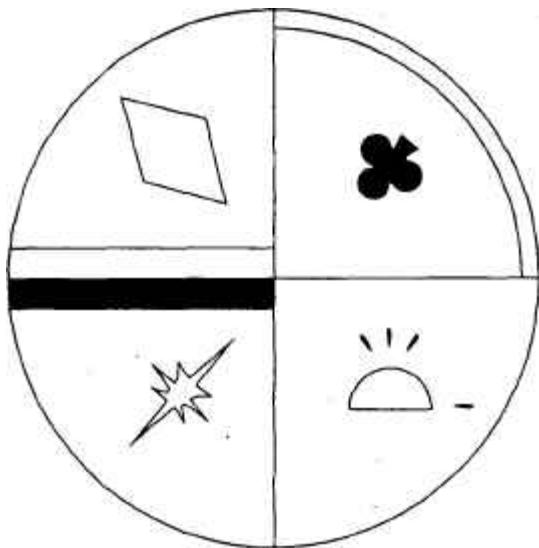

Мы внесли в рисунок четыре изменения. Какие?

10. Какой ряд цифр повторяется и по горизонтали и по вертикали?

(а) 413794 (б) 379428 (в) 287579 (г) 757942 (д) 875794

11. Напишите, какие из двадцати предметов вы запомнили. Чем больше их будет, тем лучше.

12. Назовите животное и рыбу на букву К. Назовите птицу и монету на букву Л. Назовите рыбу и цвет на букву Ф. Назовите насекомое и камень на букву Б. Назовите фрукт и цветок на букву А. Назовите цвет и насекомое на букву Ж. Назовите фрукт и цвет на букву Я. Назовите птицу и овощ на букву Г. Назовите монету и животное на букву Р. Назовите цвет и фрукт на букву С. Назовите цветок и птицу на букву Т. Назовите монету и животное на букву М. Назовите овощ и камень на букву О. Назовите птицу и животное на букву Е.

13. (1). В какой ячейке находится шестигранник?

(2). Какая геометрическая фигура находится в верхнем правом углу?

(3). Какая геометрическая фигура находится между большим и малым ромбами?

(4). В какой ячейке находится точка?

(5). Какая геометрическая фигура находится между квадратом и равнобедренным треугольником?

(6). Какая геометрическая фигура находится в пятнадцатой ячейке?

(7). Какая геометрическая фигура находится в левом нижнем углу?

(8). В какой ячейке находятся три маленьких круга?

(9). Какая геометрическая фигура состоит из двух овалов?

(10). В какой ячейке находится крест?

14. (1). Какого года выпуска был почтовый фургон? (2). Что я съел на завтрак?

(3). Я проехал под мостом. Какое было у моста ограничение по высоте?

(4). Что продавали в магазине?

(5). Сколько машин было на стоянке?

(6). Какой марки была моя машина?

(7). Мимо каких деревьев я проехал?

(8). Как звали владельца кафе?

(9). Какой свет горел на светофоре?

(10). Как назывался магазин пианино?

(11). Какого года выпуска был фургон на парковочной станции?

(12). Как называлось кафе?

(13). Как называлась фирма, владевшая заправочной станцией?

(14). Какой номерной знак был у фургона на парковке?

(15). Сколько стоил напиток?

(16). Какой номерной знак был у моей машины?

(17). Во сколько обошелся мне завтрак?

(18). Какого года выпуска была моя машина?

(19). Какого цвета был фургон на парковочной станции?

(20). Что я пил?

15. (1). Сколько малышей было в шапочках? (2). У скольких малышей нет волос?

(3). У скольких малышей большие уши?

(4). Сколько малышей улыбаются?

(5). Сколько малышей спят?

(6). Сколько малышей плачут?

(7). У скольких надеты слюнявчики?

(8). У скольких во рту соски?

(9). Сколько малышей имеют волосы?

(10). Сколько малышей хмурится?

(11). Сколько малышей в плохом настроении?

(12). У скольких малышей на щеках румянец?..

16. (1). Назовите числа, расположенные в углах?

(2). В скольких числах повторяется одна и та же цифра?.

(3). Сколько чисел являются квадратами?

(4). Сколько было нечетных чисел?

(5). Сколько чисел расположено в пределах между 50 и 60?

(6). Какое самое большое число? (7). Какое самое маленькое число?

(8). Какая цифра появляется чаще других?

(9). Сколько было пар последовательных чисел?

(10). В каком числе сумма цифр, составляющих это число равна 10?

(11). Сколько чисел являются кубами какого-либо числа?

(12). Сколько раз встречается цифра семь?

17. (1). Сколько этажей было в отеле? (2). Что мы видели над волнами? (3). Сколько стоил круиз? (4).

Откуда мы плыли?

(5). Сколько человек экипажа было на борту? (6). Сколько человек отправилось на экскурсию? (7).

Куда мы плыли?

(8). Сколько было пальм на подъездной дорожке? (9). Кто следовал за нами? (10). Сколько длился круиз? (11). Как назывался пароход? (12). На сколько человек был рассчитан наш отель? (13). Сколько пассажиров было на борту? (14). Как назывался наш отель? (15). Сколько было на острове городов?

(16). Сколько человек проживало на острове?

Головоломки

Головоломки не только занимательны, но и полезны; кроме того, они отлично развивают мышление. Самые лучшие головоломки — это задачи, не требующие специальных знаний, то есть такие, которые любой человек может решить при помощи не специальных формул, а собственного интеллектуального потенциала. Возьмем такую задачу:

Вы написали четыре письма и надписали четыре конверта для них. Письма в конверты вы вкладываете наугад. Каков процент вероятности, что только три письма оказались в своих конвертах?

На первый взгляд задача кажется очень трудной, но это только в том случае, если мы будем искать для ее решения специальные формулы. Но здесь они не нужны, и каждый может путем простейших логических размышлений найти правильный ответ.

Ответ: вероятность того, что только три письма окажутся в нужных конвертах, равна нулю. Если три письма из четырех оказались в своих конвертах, остается только одно письмо и один конверт для него, и в этот конверт, следовательно, также попадет нужное письмо.

Конечно, между задачами и головоломками существует известное различие. Головоломка имеет автора и решение, которое ему известно. Например, если вы спросите, какое число на 35 меньше, чем оно само, умноженное на шесть, или, например, предложите кому-нибудь переставить буквы в словах «раб» и «луна» и получить название города, это будет головоломкой.

Задачи же возникают в процессе нашей жизни. Их не придумывают ради них самих, и, конечно, у них не бывает изначально известных кому-либо решений. Правильного ответа у них нет, — есть лишь множество различных решений, одни из которых лучше, а другие хуже.

Одним людям больше нравится решать задачи, а другим — головоломки. Решение задач имеет практическую пользу для жизни; решая же головоломки, мы тренируем свой мозг, учимся мыслить, и это, возможно, окажется полезным и в жизни, когда нам действительно придется решать реальные проблемы.

В этом разделе мы поместили 50 головоломок на различные виды мышления; самые трудные из них

мы снабдили подсказками. В конце книги приведены ответы на все задачи с подробными объяснениями.

Прежде чем приступить к задачам, ознакомьтесь с двумя головоломками, которые мы предлагаем в качестве примера, чтобы показать, как нужно мыслить, чтобы решать такие задачи.

Пример 1

Моя жена обычно уходит с работы в 16.30 вечера, заходит в магазин и успевает на пятичасовую электричку, которая приезжает в наш городок ровно в 17.30. Каждый день я на машине приезжаю на станцию к 17.30, чтобы встретить жену. На прошлой неделе она освободилась на 5 минут раньше, чем обычно, и решила сразу же, не заходя в магазин, ехать на вокзал. Поэтому она успела на поезд, который отправлялся в 16.30, и на нашей станции она была уже в 17.00. Меня еще не было, и она пошла домой пешком. Я выехал за ней из дома в обычное время, встретил ее по дороге, и мы приехали домой на 12 минут раньше обычного. Вопрос: сколько времени моя жена прошла пешком, прежде чем я ее встретил?

Ответ: 24 минуты

Объяснение: Для решения этой задачи существует два простых пути.

1. Моя жена оказалась на нашей станции на 30 минут раньше. В итоге мы сэкономили 12 минут. Тридцать минус двенадцать дает нам восемнадцать минут. Если к 18 минутам добавить половину сэкономленного нами времени — 6 минут, получится 24 минуты.

2. Можно вычесть половину сэкономленного времени, 6 минут, из общей разницы времени, 30 минут, = 24 минуты.

Тем не менее, даже если вы не знаете этих формул, такую задачу можно решить путем простых логических размышлений. Я всегда выезжаю из дома в одно и то же время, и мы знаем, что я выезжаю раньше 17.30. Раз мы сэкономили 12 минут, значит, именно это время я трачу обычно, чтобы добраться до станции от того места, где я встретил мою жену, и вернуться обратно, — ведь именно это расстояние мне не пришлось преодолевать. Значит, чтобы доехать от того места, где я встретил свою жену, до станции, я трачу 6 минут и обратно еще 6 минут. Стало быть, я встретил мою жену на 6 минут раньше, чем обычно, то есть в 17.24. Следовательно, она шла пешком от станции ровно 24 минуты.

Пример 2

У женщины двое детей. Какова вероятность, что оба ребенка — мальчики?

Ответ: 25%

Объяснение: Простая формула для решения этой задачи $50 \times 50 = 2500$, то есть 25 %.

Однако эту формулу можно вывести и самостоятельно, путем логических размышлений.

Давайте нарисуем такую схему:



Теперь перемножьте числа, следуя по стрелкам, где получаются мальчики.

$50 \times 50 = 2500$, или 25 %.

Если мы захотим узнать вероятность того, что дети — мальчик и девочка, нужно умножить вероятность тех вариантов, где получаются мальчик и девочка. Поскольку таких вариантов два, нужно умножить в обоих случаях и сложить результаты.

Мы надеемся, что наши примеры хорошо иллюстрируют, как нужно решать такие задачи, и что они помогут вам мыслить в нужном ключе. Главное — помнить, что иногда существует несколько путей, ведущих к одному и тому же правильному ответу.

Головоломки

1. В данном ряду слов переместите одно слово так, чтобы последовательность была в алфавитном порядке.

ПРОСО, ФЛЯГА, ВИЗАВИ, АВРАЛ, ТАБУ.

2. В 6 утра путешественница отправилась к отелю на вершине горы. Она добралась до отеля в шесть часов вечера того же дня. В отеле она переночевала и ровно в шесть утра отправилась в обратный путь по тому же самому маршруту. Она оказалась у подножия, в той точке, откуда начала путь, ровно в шесть часов вечера того же дня.

Была ли на ее пути такая точка, в которой она побывала в одно и то же время по дороге вверх и по дороге вниз?

Можно ли с уверенностью утверждать, что такая точка существует? Объясните свой ответ. Подсказка дана на странице 106.

3. Замените вопросительный знак в последней ячейке фигурой.

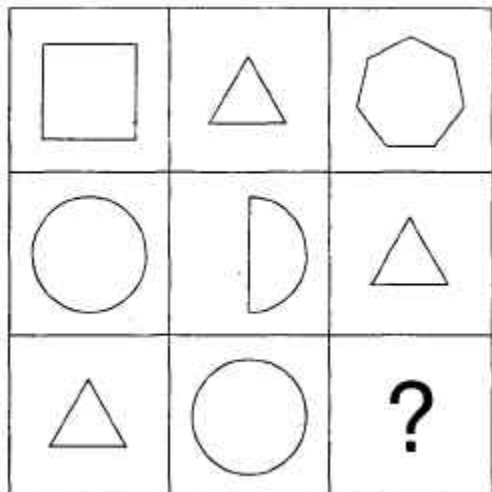

Подсказка дана странице 106.

Развивайте интеллект

4. Найдите лишнее число. 79316

64256

45180

29116

51204

82246

32128

5. Человек гуляет с собакой, ведя ее на поводке; они движутся со скоростью 3 км/час. Постепенно они приближаются к дому, и когда до дома остается 7 километров, хозяин отпускает собаку. Пес тотчас же устремляется к дому и бежит со скоростью 8 км/час. Когда пес добегает до дома, он поворачивает обратно и бежит к хозяину с той же скоростью. Добежав до хозяина, он вновь бежит к дому. Так повторяется до тех пор, пока человек сам не доходит до дома и не впускает собаку в дом. Сколько километров пробежала собака с того момента, как хозяин спустил ее с поводка, до того момента, как он подошел к дому? Подсказка дана на странице 106.

6. Какая фигура здесь лишняя?

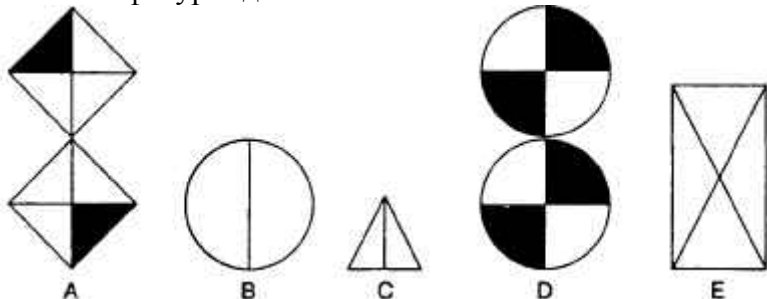

7. Данные слова образуют логическую последовательность.

КНИГА

ДОКУМЕНТАЦИЯ

ЛОКОМОТИВ

ЗВОН

ГИТАРИСТ

ЖИМОЛОСТЬ

Какое слово будет следующим:

ОККУПАЦИЯ, МАШИНА, ЗОЛОТОИСКАТЕЛЬ, БЕТОН, РАЙ

Подсказка дана на странице 106.

8. Найдите наименьшее число, которое превратило бы данную последовательность в палиндром, то есть сделало бы так, чтобы она читалась одинаково справа налево и слева направо.

8,2,4,10,6,1,3,? Подсказка дана на странице 106.

9.



Какой из приведенных ниже квадратов нужно поставить на пустое место?



1



2



3



4



5



6

10. Можете ли вы, не прибегая к помощи ручки и бумаги, быстро сказать, какова сумма всех чисел от 1 до 100 включительно?

Подсказка дана на странице 106.

11. Мы разместили числа от 4 до 16 в таблице почти без всякой системы. Вставьте недостающие числа 1, 2 и 3 так, чтобы выполнялись два простых правила, которые выполняются и без этих чисел.

| | | | |
|----|----|----|----|
| 14 | * | 7 | 4 |
| * | 12 | 9 | 16 |
| 10 | 15 | 5 | 13 |
| 6 | 8 | 11 | * |

12. Девушка поражает мишень 80 раз из 100. Юноша поражает мишень 90 раз из 100.

Каков процент вероятности, что они попадут в мишень, если каждый может выстрелить только один раз?

Подсказка дана на странице 106.

13. Что общего у этих словосочетаний?

Без драк уладить Весомый довод Сумрак ночи Икра баклажанная Кредиторы банка

Подсказку вы найдете на странице 107.

14.



За один ход черный круг сдвигается на два сегмента против часовой стрелки, а белый круг — на три против часовой стрелки. Через сколько ходов оба круга окажутся в одном и том же сегменте?

15. Какого числа не хватает в данной последовательности?

523, 212, 917, 151, 311, ?, 531 Подсказка дана на странице 107.

16. Спортсмен бежит со скоростью 6 км/час, а затем по тому же маршруту возвращается пешком со скоростью 4 км/час. Какова его средняя скорость за все время прогулки?

17. Какого числа не хватает в круге?

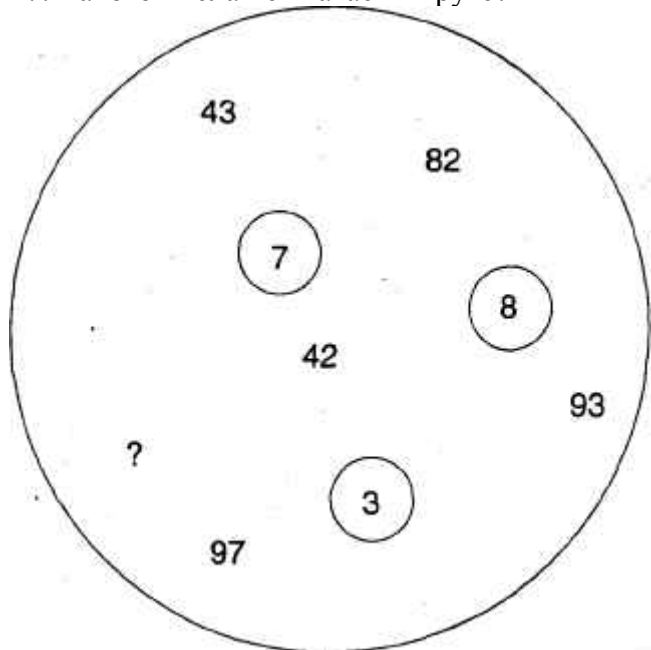

Подсказка дана на странице 107.

18. Власти небольшого городка наняли Кена и Фила покрасить фонарные столбы на одной из улиц. Кен приехал на место первым и выкрасил три столба на правой стороне улицы. Потом приехал Фил и объяснил Кену, что тот должен красить фонари на левой стороне. Кен перешел и начал заново красить на левой стороне, а Фил стал докрашивать их на правой стороне. Когда Фил закончил свою сторону, он перешел на другую сторону улицы и выкрасил шесть еще неокрашенных столбов Кена, после чего работа была закончена. На обеих сторонах было одинаковое число столбов. ■ Кто из маляров выкрасил больше столбов и насколько?

19. Ни Богу свечка, устали не знал, иное влечение Какая фраза будет в этой последовательности следующей? Выберите из данных:

- (а) видеть и знать
- (б) летать высоко
- (в) заварить кашу
- (г) молочные реки
- (д) к черту на рога

20. Какой из столбцов является лишним?

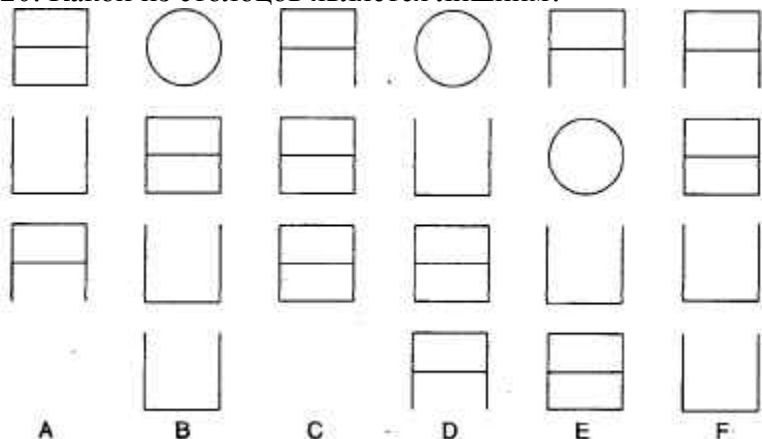

Подсказка дана на странице 107.

21. Найдите произведение $(x - a)(x - b)(x - c)...(x - z)$ Подсказка дана на странице 107.

22. Вставьте четыре недостающие буквы:

| | | | |
|---|---|---|---|
| К | Б | Н | Э |
| Е | Л | О | Е |
| М | Т | Й | Е |
| Р | К | Б | О |
| И | Н | О | Т |
| Х | Р | Н | О |
| А | М | И | О |
| Р | С | Т | Е |
| О | Ш | У | В |
| Р | А | Р | А |
| И | Л | Г | Р |
| И | К | К | К |
| А | А | Я | А |

Подсказка дана на странице 107.

23. Найдите лишнее слово.

УПРАЖНЕНИЕ СУТРА ВОДОПРОВОД ДЕВИЗ ШЛАКОБЕТОН ТИРАН
СХОЛАСТИКА ПАРИЖ

СКУЛЬПТУРА КАССА СИНТЕЗАТОР ПИРОГ ЗАПОВЕДНИК БЕЛКА ПОВОД

24. Добавьте к слову «ИВА» три буквы Н так, чтобы получилось еще одно слово. Порядок букв можно менять.

Подсказка дана на странице 107.

25. Найдите слово, не соответствующее принципу, по которому подобраны все остальные слова приведенного здесь ряда:

АРАБ, КАПИТАЛ, РЕБУС, ЖАРКОЕ, ДРАЖЕ, МЕРИН?

26. В шкафу лежат белые и черные носки; известно, что всего их четыре. В полной темноте вероятность вынуть пару белых носков равна 50 %. Какова вероятность вынуть пару черных носков в полной темноте? Подсказка дана на странице 107.

27. Я приехал в гольф-клуб. Незадолго до этого один игрок ухитрился забить шарик в последнюю лунку одним ударом.

Я спросил у шестерых своих приятелей, на какой по номеру лунке он сделал столь потрясающий удар. Игра была с 18 лунками, и вот что они ответили:

А: у лунки был четный номер

Б: у лунки был нечетный номер

В: номер лунки был простым числом

Г: номер лунки был квадратом простого числа

Д: номер лунки был кубом простого числа

Е: в этом числе есть цифра один

Примечание: 1 не считается простым числом. Квадратами простых чисел являются: 1, 4, 9. Кубами простых чисел являются: 1, 8.

Потом я выяснил, что только один из моих приятелей сказал мне правду. Какой был номер у этой лунки?

Подсказка дана на странице 107.

28. В оркестре играют 19 флейтистов. Однажды им вручили посылку с новыми флейтами. Солирующий флейтист взял 1/19-ю посылки и 1/19-ю одной флейты.

Следующий флейтист взял 1/18-ю оставшегося и 1/18-ю одной флейты.

И так шло дальше, до тех пор, пока не осталось только двое флейтистов.

Предпоследний взял половину из того, что осталось к тому времени от посылки, и еще одну вторую флейты. Последний флейтист тотчас же уволился из оркестра. Почему?

Сколько флейт прислали в посылке? Подсказка на странице 108.

29. Первый газонокосильщик может подстричь траву на футбольном поле за 6 часов.

Второй газонокосильщик может подстричь это же поле за 3 часа.

Третий газонокосильщик может подстричь это же поле за 5 часов.

Четвертый газонокосильщик может подстричь это же поле за 10 часов.

Если все они станут работать вместе, каждый со своей скоростью, то сколько им потребуется времени, чтобы подстричь это поле? Подсказка дана на странице 108.

30. Отгадайте зашифрованное здесь слово. Ключ: ЗВЕРЬ ДЛЯ ЗИМЫ (8 букв).



Подсказка дана на странице 108.

31. «Поспорим на 1 фунт, — сказал Билл, — что, если ты дашь мне 2 фунта, я верну тебе три». «Согласен», — ответил Алан. Выиграл ли Алан?

32. В одном казино есть рулетка с 36 номерами. Игроки могут ставить на любые восемнадцать, а казино на другие восемнадцать. Если вы ставите на кон 500 \$, казино ставит столько же. Если вы проигрываете, то отдаете казино половину ставки, а если выигрываете, то забираете половину выигрыша. Честно ли это? Подсказка дана на странице 108.

33. Какие цифры должны стоять здесь вместо знаков вопроса?

3,2,5,6,6,5,6,?,?

34. Восемь человек следует рассадить на восьми стульях, • поставленных в один ряд так, чтобы двое из них всегда сидели рядом. Сколько существует способов сделать это?

35. Колонна имеет высоту 200 метров: длина окружности этой колонны — 16 метров и 8 сантиметров.

Снизу доверху колонну оплетает гирлянда, и эта гирлянда обвивается вокруг колонны ровно пять раз. Какова длина гирлянды в метрах и сантиметрах?

36. Что необычного в этом числе: 829157346?

37. На каждой из 32 карточек мы написали свою букву алфавита, перемешали их, перевернули и разложили на столе. Какова вероятность того, что первые же перевернутые обратно карточки будут с буквами А, Б и В, и именно в таком порядке?

38. Напишите такое 10-значное число, чтобы первая цифра в нем показывала количество нулей в этом числе, вторая цифра показывала количество единиц в нем, третья — количество двоек, и так далее до последней цифры.

39. Из десяти цифр 0, 1, 2, 3, 4, 5, 6, 7, 8, 9 можно составить всевозможные числа, которые можно сложить между собой и получить множество сумм. Никому еще не удавалось составить такие числа, сумма которых была бы 1984. Составьте из 9 цифр такие числа, чтобы сумма их была равна 1984, причем цифры в числах не должны повторяться.

Какую цифру придется исключить?

40. Расшифруйте эту загадочную надпись.

ЯАБЮО ЖЛИВН ЗАЩЧЛ ШДЦУН
ЁЭЫХВ МЛВКЗ РОПБС ХАЕЙД

41. Имеется три совершенно одинаковых ящика. В одном из них лежат 2 черных камня, в другом — черный и белый, в третьем — 2 белых. На крышках ящиков есть надписи: «Два черных камня», «Два белых камня», «Черный и белый камни». Однако известно, что ни одна из этих надписей не соответствует действительности.

Сколько нужно вытащить камней, чтобы разобраться, какие именно камни находятся в каждом ящике?

42. Горничная в гостинице перепутала ключи от комнат. В гостинице 20 комнат. Какое максимальное количество попыток придется сделать, чтобы подобрать ключи ко всем комнатам?

43. В пяти тарелках находится 100 орехов.

В первой и второй тарелках лежит 52 ореха. Во второй и третьей — 43 ореха. В третьей и четвертой — 34 ореха. В четвертой и пятой — 30 орехов. Сколько орехов лежит в каждой тарелке?

44. Некто отправился на рыбалку и поймал большую рыбу. Его друг спросил, сколько весит пойманная им рыба. Рыбак ответил:

«Хвост весит 18 унций. Голова — столько же, сколько хвост и половина тела, а тело весит столько же, сколько голова и хвост вместе». Сколько же весила рыба?

45. Было опрошено 300 человек. Из них пили виски = 234 пили джин = 213 пили и то и другое = 144 ничего не пили = 0

Найдите ошибку в этой статистике.

46. Какое слово должно стоять вместо знака вопроса? КОВЕР, РЕМОНТ, ТИХИЙ, ?, АКЦЕНТ, ТРУБАЧ, ЧАЙНИК

Выберите: РЕКА, ЙОГА, ПЛАЧ, КРАН, СТОН

47. Если возвести в квадрат возраст Тома и прибавить полученное число к возрасту Молли, получится 62. Если возвести в квадрат возраст Молли и прибавить к возрасту Тома, получится 176. Сколько лет каждому из них?

48. Что общего у этих слов?

ВАСИЛЁК
НАРАБОТКА
ВЕЛОСИПЕД
СИНОПТИК
АРБУЗЫ

49. Полуденная температура в течение пяти дней была разной и выражалась ближайшим к показателю целым числом.

Произведение всех этих чисел составляет 12°C . Какова была полуденная температура в каждый из пяти дней?

50. Было опрошено 100 женщин, причем:

У 85 из них были белые сумочки. У 75 из них были черные туфли. У 60 из них был зонтик. 90 из них носили кольцо.

Назовите минимальное количество женщин, обладавших всеми четырьмя особенностями.

Сообразительность

Сообразительность — это способность думать быстро и реагировать в определенных ситуациях инстинктивно. Все задания в этой главе — на быстроту мышления, и очень важно уложиться в отведенное время, причем вам придется не только быстро соображать, но и суметь сохранить хладнокровие в условиях, когда время ограничено.

К решению теста на время обычно прибегают, когда хотят проверить способность человека успешно решать определенное количество проблем в условиях нехватки времени. Противоположностью таких тестов являются тесты на выносливость ума, в которых сложность задач постепенно повышается, но при этом испытуемый не ограничивается во времени.

Задания нашего теста сами по себе не особенно трудны, но когда они даются в совокупности и на их решение отпускается лишь определенное количество времени, мозгу нужно суметь приспособиться, чтобы развить гибкость ума и сосредоточенность в такой степени, которая обеспечит высокий итоговый балл.

ТЕСТЫ НА СООБРАЗИТЕЛЬНОСТЬ

1. У вас есть 25 минут для ответа на 10 вопросов, сложность которых будет постепенно повышаться.

| | | | | | |
|---|---|---|---|---|---|
| А | Б | В | Г | Д | |
| Е | Ж | З | И | К | |
| Л | М | Н | О | П | |
| Р | С | Т | У | Ф | |
| Х | Ц | Ч | Ш | Ю | Я |

(1). Какая буква находится двумя клетками ниже буквы, которая находится слева от буквы, которая находится тремя клетками выше буквы У?

(2). Какая буква находится над той буквой, что правее буквы, которая на две клетки ниже той буквы, которая находится слева от буквы М?

(3). Какая буква находится двумя клетками левее буквы, которая тремя клетками выше той буквы,

которая расположена сразу над той буквой, которая находится слева от буквы Я?

(4). Какая буква находится во второй клетке правее той буквы, которая стоит точно посередине между буквами Д и Х?

(5). Какая буква находится двумя клетками выше буквы, стоящей слева от буквы, стоящей тремя клетками ниже буквы, находящейся двумя клетками правее буквы Е?

(6). Какая буква стоит под буквой, находящейся посередине между буквой, стоящей под буквой Ж, и буквой, находящейся над У?

(7). Какая буква стоит тремя клетками правее буквы, находящейся под буквой, расположенной двумя клетками правее той буквы, которая стоит на две клетки ниже буквы Я?

(8). Какая буква находится двумя клетками выше буквы, стоящей справа от буквы, находящейся ниже той буквы, которая двумя клетками левее буквы Ф?

(9). Какая буква находится двумя клетками левее буквы, стоящей под той буквой, которая двумя клетками правее буквы, находящейся посередине между буквой, стоящей слева от буквы Ц, и буквой, находящейся двумя клетками левее буквы Н?

(10). Какая буква стоит двумя клетками правее буквы, находящейся тремя клетками выше буквы, стоящей слева от той буквы, которая находится над буквой, стоящей тремя клетками левее буквы Я?

2. В каждой строчке с числами пропускайте повторяющиеся цифры, а остальные записывайте в обратном порядке. У вас есть 6 минут на выполнение этого задания.

Например: 4723869764 = 9832

а) 9482374827981

и) 98243159752168

б) 4967284317

к) 29374271824781

в) 47839274283

л) 1974384569172

г) 14631296847235

м) 861932825786243

д) 921638427952

н) 728361751692483

е) 746983471892

о) 6379132758462

ж) 1524693521725

п) 9832176854721638

з) 743892176521387

3. В этом задании вы должны будете найти в каждой последовательности лишнюю фигуру. На выполнение этого задания вам отводится 20 минут.

Например: (рисунок)



A



B



C



D



E

Фигура С является лишней, поскольку это единственная фигура с прямыми сторонами, а у всех других фигур в ряду стороны закруглены.

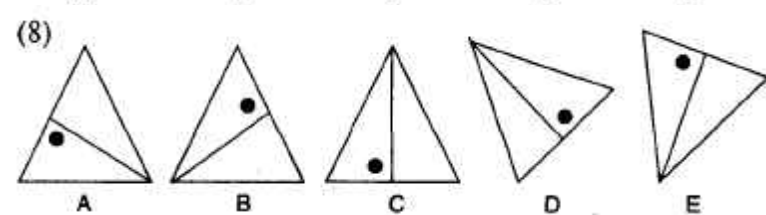
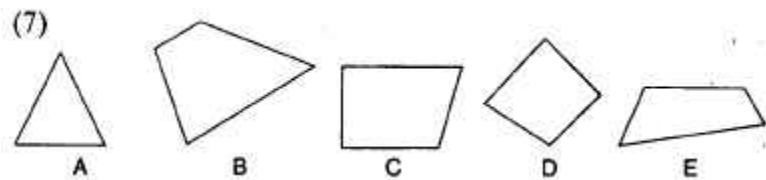
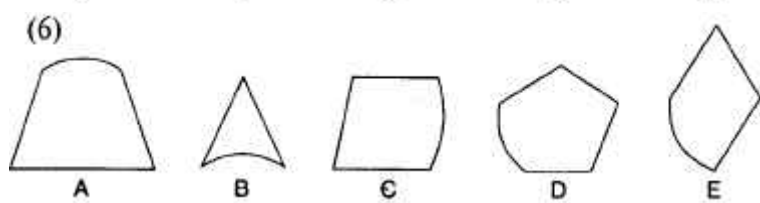
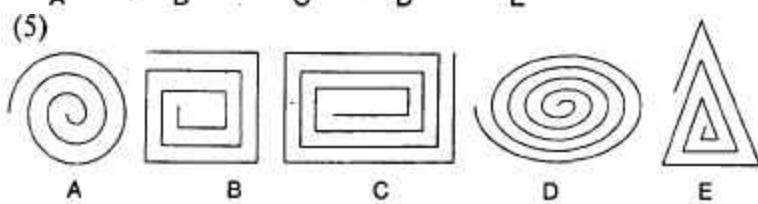
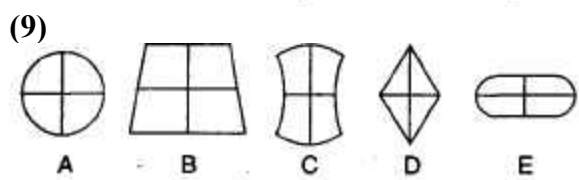
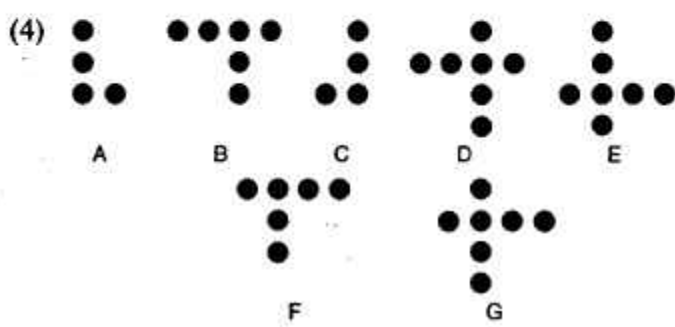
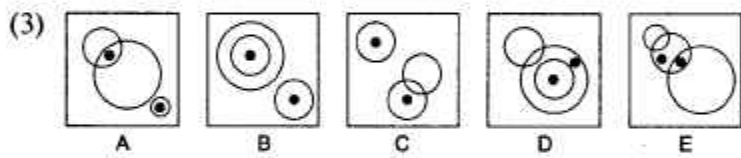
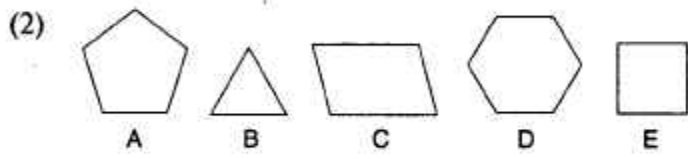
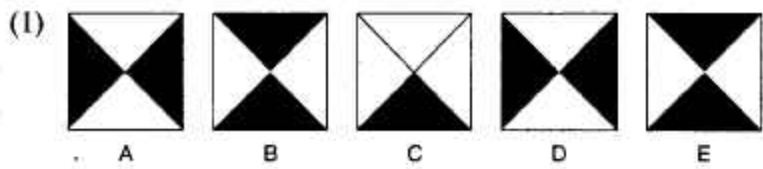

(10)

КАСКА,
СТАКАН,
АТЛЕТ,
ДОЛИНА,
СНАРЯД,
СИДОР,
ОКЕАН,
БОЛОТО,

ОВАЛ,
СКЛАД,
АВРАЛ,
АЗОТ,
ЛОКОН,
АРКАН,
МОРОЗ,
ЯШМА,

КРОНА,
РОТА,
ОКЛАД,
АКРИЛ,
ЛИРИКА,
ТАБЛО,
АТОЛЛ,
ТЕСТ,

СТЕНА,
МЕТАЛЛ,
МАВР,
БРЕД,
ВАЛИК,
ОТАРА,
ФАЙЛ.

6. Это задание выполняется на время. Оно состоит из 10 вопросов и призвано проверить ваше умение мыслить логически и считать в уме. Сами по себе вопросы нетрудны, но чтобы достичь хороших результатов, нужны смекалка и скорость, поскольку ваше время ограничено. У вас есть 15 минут на решение десяти заданий.

(1). Найдите две одинаковые фигуры.

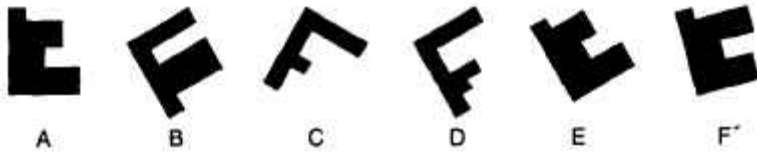

(2). Если в полной бочке 90 литров воды, сколько литров останется в бочке, если мы выльем 60 % всей воды?

(3). Объем куба — 1 м x 1 м x 50 см. Сколько таких кубов уместится в кубе объемом 4мx3мx3м?

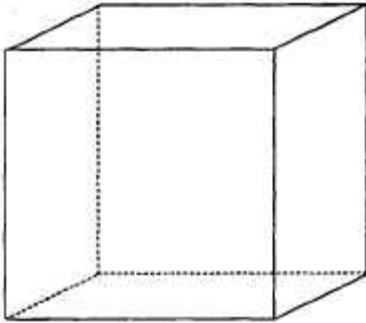

(4). Чему равно произведение этих чисел? $1 \cdot 8^{2/3}$

(5).

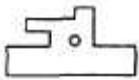

Найдите аналогичную фигуру среди приведенных ниже.

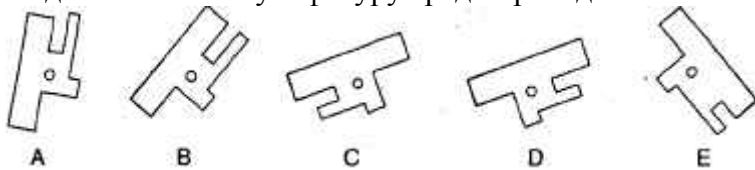

(6). Какое число здесь пропущено?

| | | | | | | |
|----|---|---|---|---|---|----|
| 17 | + | ? | ÷ | 3 | = | 11 |
|----|---|---|---|---|---|----|

(7). Найдите две одинаковые фигуры.

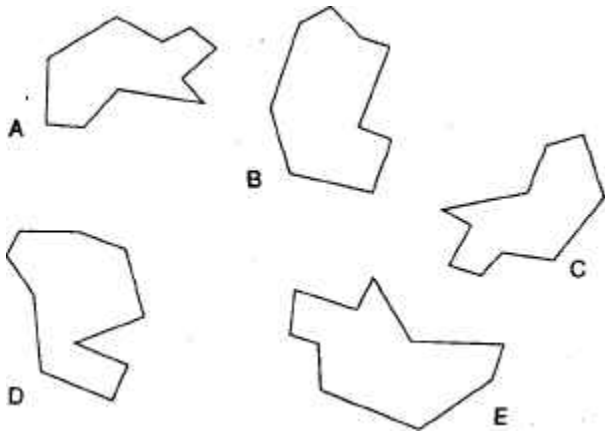

(8). На рисунке изображено зеркальное отражение циферблата электронных часов. Что показывали эти часы час назад?

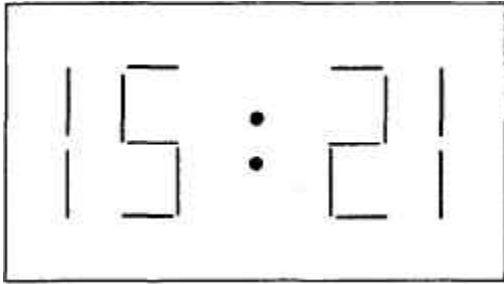

(9). Сколько минут не хватает до двух часов, если ровно через час после двух часов пройдет в три раза больше минут?

(10). Какое число будет следующим?

7. Изучите числа в таблице и дайте ответ на 10 вопросов. На все задание у вас 20 минут. Квадратами являются 1, 4, 9, 16, 25, 36, 64 Кубами являются 1, 27, 64

| | | | |
|----|----|----|----|
| 9 | 42 | 16 | 88 |
| 83 | 25 | 37 | 23 |
| 17 | 27 | 39 | 36 |
| 95 | 64 | 19 | 6 |

Найдите сумму:

- (1). Наименьшего нечетного числа и наибольшего квадрата;
- (2). Наибольшего четного числа и наименьшего куба;
- (3). Наименьшего простого и наибольшего нечетного чисел;
- (4). Наименьшего квадрата и наименьшего четного числа;
- (5). Наибольшего четного и наибольшего простого чисел;
- (6). Наибольшего куба и наименьшего простого числа;
- (7). Наименьшего квадрата и наименьшего куба;
- (8). Наименьшего нечетного и наибольшего четного чисел;
- (9). Наибольшего простого числа и наибольшего квадрата;
- (10). Наибольшего нечетного числа и наибольшего куба.

Форма букв такова, что у них всегда есть некоторое количество незаконченных линий. Например:

V = 0 P = 1 Ю = 2 E = 3 X = 4

Найдите значение данных выражений. На это задание у вас 10 минут.

- | | |
|----------------|-----------------|
| (1). Н + П = ? | (6). Н:Л = ? |
| (2). К - М = ? | (7). ЯхД = ? |
| (3). В + Г = ? | (8). Е:У = ? |
| (4). АхС = ? | (9). ФхО = ? |
| (5). Х - Б = ? | (10). Т - Л = ? |

9. Изучите этот кроссворд и ответьте на 10 вопросов. У вас есть 10 минут.



- Сколько в кроссворде букв Н?
- Сколько в кроссворде слов только с одной, но повторяющейся гласной?
- Сколько в кроссворде букв Е?
- Сколько здесь букв У?
- Сколько здесь слов из шести букв?
- Сколько в кроссворде географических названий?
- Сколько в кроссворде букв Ю?
- Сколько в кроссворде слов из десяти букв?
- Сколько здесь букв А?
- Сколько в кроссворде слов из пяти букв?

10. Перед вами — квадрат, в котором семь слов расположены в виде «улитки», закрученной внутрь квадрата, причем каждое следующее слово начинается с той же буквы, с которой началось предыдущее. Каждая буква здесь имеет две координаты. Например: буква С находится в квадратах А1, Е7 и Ж6. Внимательно изучите «улитку» и ответьте на вопросы; на это вам дается 5 минут.

| | | | | | | | |
|---|---|---|---|---|---|---|---|
| | А | Б | В | Г | Д | Е | Ж |
| 1 | С | А | М | О | Л | Е | Т |
| 2 | О | Б | Е | Г | Е | М | Е |
| 3 | Т | К | Е | Н | А | О | Р |
| 4 | И | Д | А | К | Н | Т | Р |
| 5 | Н | О | Р | Т | И | Е | А |
| 6 | О | Т | А | Б | У | Р | С |
| 7 | К | О | Л | Б | А | С | А |

Напишите все координаты следующих 8 букв:

- А
- Г
- М
- К
- И
- Л
- Н

(8). Д

Тестирование интеллекта

Интеллект — это способность к обучению или пониманию, которая присуща всем людям. Одни люди обладают ею в большей степени, другие — в меньшей, однако у каждого человека в течение жизни эта способность сохраняется практически без изменений. Именно благодаря интеллекту мы способны правильно действовать и учиться на своих ошибках.

В психологии интеллект определяется как способность воспринимать знания и использовать их в других, принципиально новых ситуациях. В условиях тестирования можно определить, насколько успешно адаптируется человек к необычным ситуациям.

Любое тестирование, при котором мы пытаемся измерить интеллект, является тестом на определение коэффициента интеллекта, или тестом на IQ. Такие тесты обычно состоят из блоков постепенно усложняющихся задач, рассчитанных на среднестатистический уровень.

IQ и означает коэффициент интеллекта. Коэффициент, в свою очередь, это результат деления одной величины на другую. Обычно принято считать, что коэффициент интеллекта является наследуемой характеристикой и что у взрослых людей с возрастом он практически не изменяется. Приблизительно до 13 лет интеллект бурно развивается, от 13 до 18 лет замечается некоторое замедление темпов развития, а после 18 лет крупных изменений не наблюдается.

При измерении коэффициента интеллекта у ребенка ему предлагается пройти стандартный тест на интеллект, причем для каждого возраста уровень выполнения теста и счет будут разными. Если 10-летний ребенок выполняет задание на уровень 12-летнего ребенка, его IQ рассчитывается вот так:

Тестирование интеллекта

$$\frac{\text{Умственное развитие}}{\text{биологический возраст}} \times 100 = \text{уровень IQ}$$

$$\frac{12 \text{ лет}}{10 \text{ лет}} \times 100 = 120 = \text{уровень IQ}$$

Этот метод, однако, неприменим для взрослых: их IQ оценивают относительно среднего балла — ста процентов. Их результаты располагаются либо выше, либо ниже этой нормы, в соответствии с заранее известной системой подсчета баллов, причем распределение IQ (среди населения) имеет на графике вид довольно постоянной итоговой кривой (?).

Несмотря на то, что IQ — это наследственный фактор, не изменяющийся в течение жизни, показатели прохождения теста на IQ могут быть улучшены. Именно эту цель мы и преследуем в этой и других подобных книгах.

Тесты на IQ обычно составляются и применяются с учетом того, что тестируемые ничего не знают о методах тестирования вообще и очень мало знают о том, на каких методах строятся вопросы в подобных тестах. Поэтому если человек имеет представление о том, какие вопросы ему могут задать, и если он представляет себе, как подходить к решению тестовых задач, его результаты будут намного выше.

В этой главе мы приводим два отдельных IQ теста по 40 вопросов в каждом. Каждый тест состоит из четырех мини-тестов по 10 вопросов на четыре различные области мышления: пространственное мышление, логическое мышление (способности в области языка и грамматики) и математические способности, — именно эти области особенно широко представлены в подобных тестах.

Помещенные здесь тесты были составлены специально для этой книги и не являются стандартными, так что определить действительный уровень IQ по этим тестам невозможно. Однако мы представили шкалу оценок выполнения тестов для каждого из мини-теста на десять вопросов, чтобы вы могли определить свои сильные и слабые стороны, а также мы представили здесь и общую систему оценки для всего теста. Именно она и станет лучшим (указателем) вашего коэффициента интеллекта.

Мини-тест (10 вопросов, 30 минут на тест)

| | |
|-----|------------------------|
| 10 | — выдающийся результат |
| 8-9 | — отлично |
| 7 | — очень хорошо |
| 5-6 | — хорошо |
| 4 | — средне |

Тест (40 вопросов, 2 часа на тест)

36—40
31—35
25—30
19-24
14—18

— выдающийся результат
—отлично
— очень хорошо
—хорошо
—средне

ПЕРВЫЙ ТЕСТ НА КОЭФФИЦИЕНТ ИНТЕЛЛЕКТА

Тест на пространственное мышление

Внимательно прочитайте объяснение к каждому вопросу и изучите данные ряды фигур.

1. Найдите лишнюю фигуру.

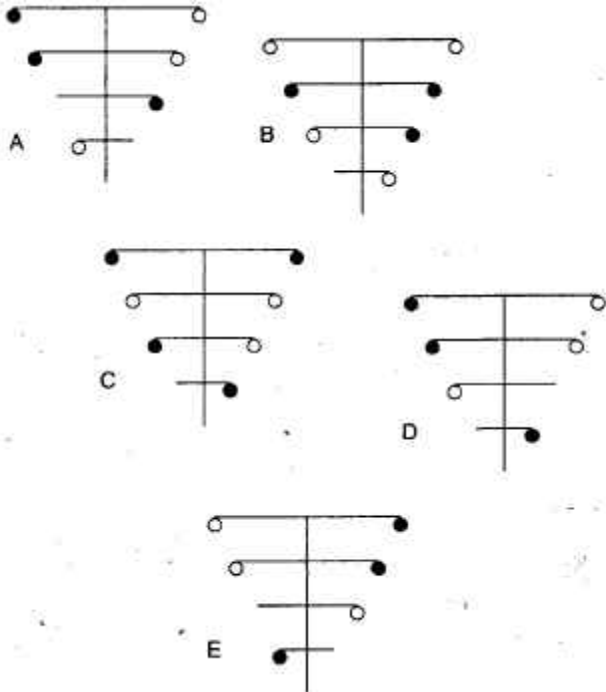

2.



Продолжите последовательность фигур.

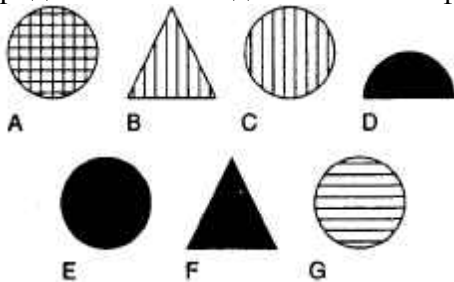

Развивайте интеллект

4.

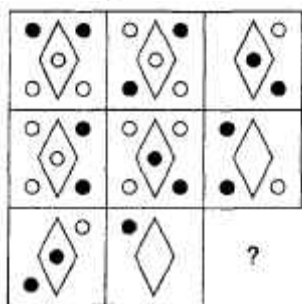
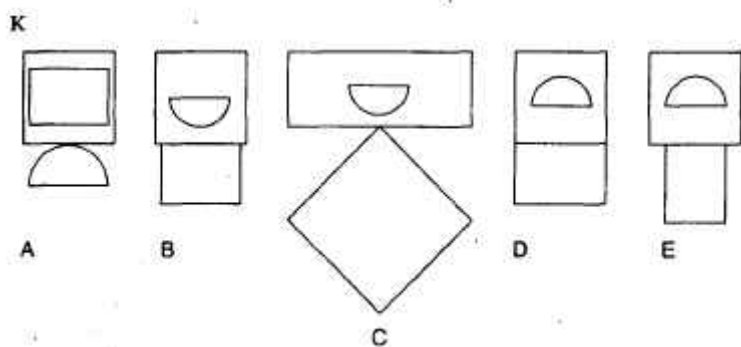
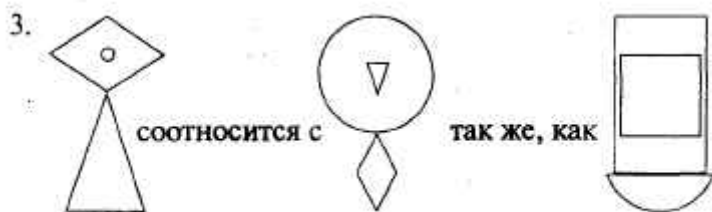

Какой квадрат вставить вместо знака вопроса?

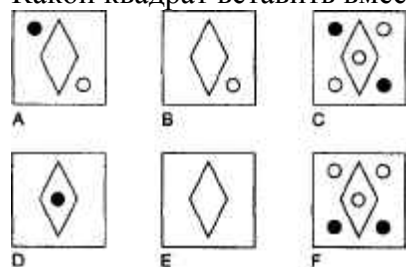

Продолжите последовательность фигур.

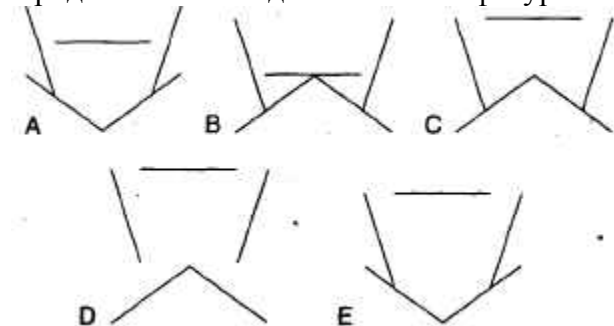

6.

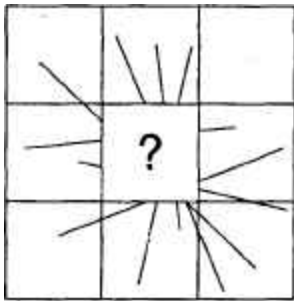

Какой квадрат вставить вместо знака вопроса?

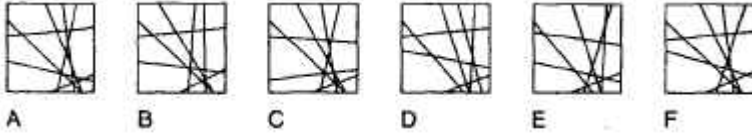

7.

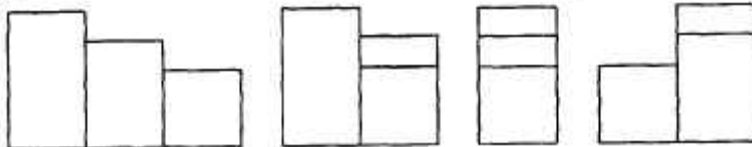

Продолжите последовательность фигур.

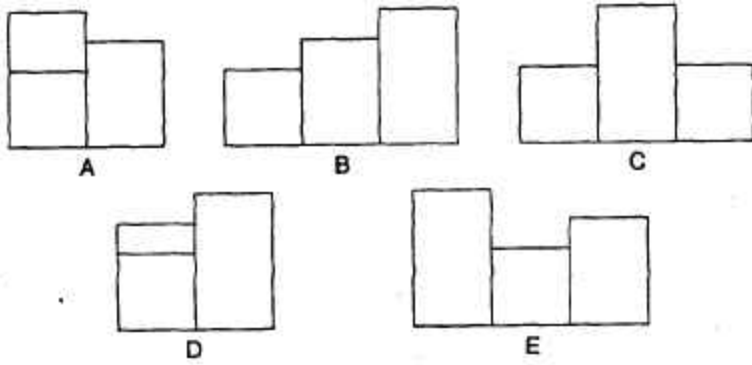

8. Найдите лишнюю фигуру.

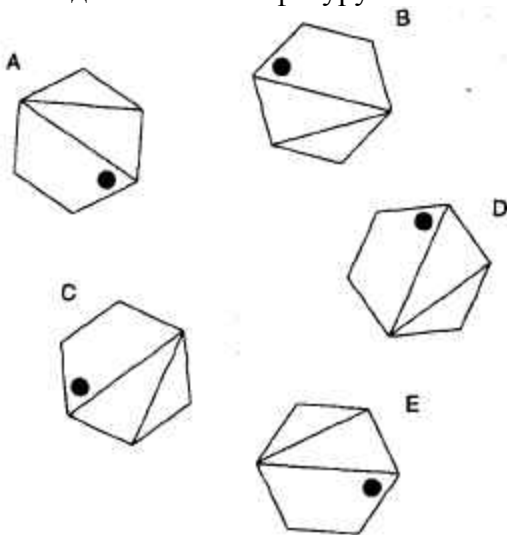

9.



Продолжите последовательность фигур.



10.

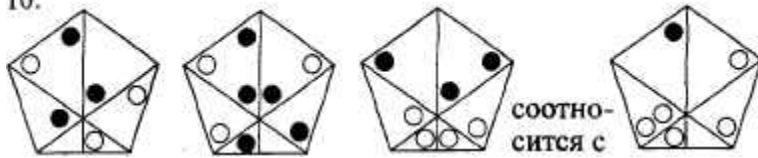

так же, как

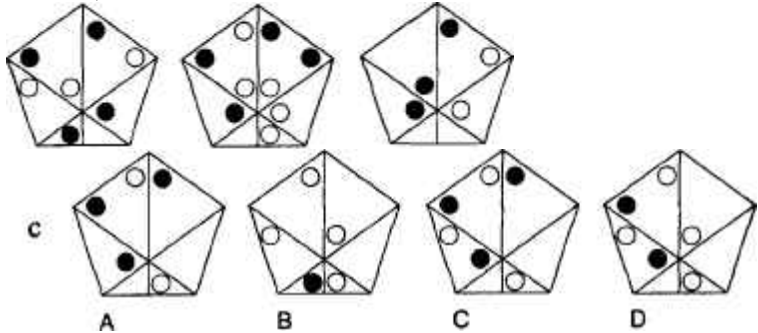

ТЕСТ НА ЛОГИЧЕСКОЕ МЫШЛЕНИЕ

1 Какие буквы нужно вставить вместо знаков вопроса?

| | | | | | | | | | |
|---|---|---|---|---|---|---|---|---|---|
| Г | В | Ф | Г | А | Ф | Н | А | С | Н |
| Ф | К | А | В | Н | Г | С | Ф | К | А |
| А | С | Н | К | С | В | К | Г | В | Ф |
| Н | Н | С | С | К | К | В | В | Г | Г |
| С | А | К | ? | ? | С | Г | К | Ф | В |
| К | Ф | В | ? | ? | Н | Ф | С | А | К |
| В | Г | Г | Ф | Ф | А | А | Н | Н | С |
| Г | В | Ф | Г | А | Ф | Н | А | С | Н |
| Ф | К | А | В | Н | Г | С | Ф | К | А |
| А | С | Н | К | С | В | К | Г | В | Ф |

2 379642 то же для 627493,

что 847346 для

- а) 436478
- б) 364748
- в) 346487
- г) 364478
- д) 463478

3 В теннисе Алан всегда побеждает Тома, но проигрывает Хейзел. Кэт обычно выигрывает у Тома, а иногда и у Алана, но никогда не выигрывает у Хейзел. Кто самый слабый игрок?

4. Каких цифр не хватает в таблице?

| | | | | | |
|---|---|---|---|---|---|
| 4 | 3 | 8 | 7 | 5 | 6 |
| 2 | 5 | 7 | 6 | 8 | 5 |
| 7 | 8 | 1 | 8 | 7 | 6 |
| 5 | 4 | 7 | 6 | 4 | 8 |
| 3 | 8 | 6 | 3 | ? | 7 |
| 7 | 2 | 5 | 8 | ? | 4 |

5. СКЕПТИК, ЕСТЕСТВО, ИНСПЕКТОР, ПРОСПЕКТ

Какое слово должно продолжить эту последовательность?

ИСТЕРИКА, СТЕНА, ПОЛУСТЕРТЫЙ, СВЕТОЧ, ГОЛУБИЗНА

6. Как нужно расположить стрелки на четвертом циферблате?

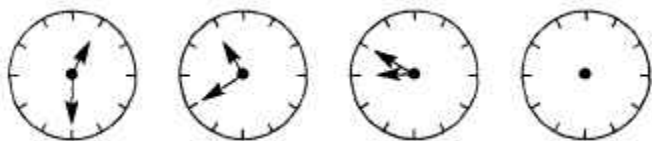

Развивайте интеллект

7. Какие буквы нужно вставить вместо знака вопроса?

| | | | | |
|----|--|----|--|----|
| 19 | | ТК | | 22 |
| 14 | | НП | | 17 |
| 21 | | ? | | 24 |

8. Какой набор букв лишний?

КМРО

БГЖЕ

ЛИСП

ТФЩЧ

НПУС

МОТР

9. Какое число нужно написать вместо знака вопроса?

63 : 396 42 : 264 81 : ?

10. В пустой мешок положили мяч. Неизвестно, какого он цвета, — черного или белого. Затем туда положили второй мяч, но на этот раз мы точно знаем, что он черный. Затем вытащим один мяч из мешка. Мяч оказался черным.

Какова вероятность того, что оставшийся в мешке мяч тоже черный?

Тест на способности к языку и грамматике

1. Какое слово из четырех букв можно вписать вместо звездочек, чтобы с данными начальными буквами получились другие слова из 6 и 7 букв?

РУ

КАР

БРА ****

СКО

ЩЕ

2. Какое слово здесь лишнее?

МЕТОНИМИЯ, МОНТАЖ, АНТИТЕЗА, ЭПИТЕТ, АССОНАНС

3. Фраза «БАЗАР ДО БОЛОТ» является анаграммой двух слов (из пяти и семи букв), которые противоположны друг другу по значению. Найдите эти слова.

4. Какие два слова ближе всего по значению?

РЕЛИГИОЗНЫЙ, МОНАШЕСКИЙ, ХОРАЛЬНЫЙ, АСКЕТИЧЕСКИЙ, СВЯТОЙ

5. Название какого драгоценного камня нужно написать вместо звездочек, так, чтобы по вертикали получились слова из трех букв?

| | | | | | | | | |
|---|---|---|---|---|---|---|---|---|
| Л | В | Т | З | Г | П | Ю | Д | Б |
| О | А | Р | А | О | А | Л | О | И |
| * | * | * | * | * | * | * | * | * |

6. ОМ: ЭЛЕКТРИЧЕСТВО

Выберите пару таких слов, которые соотносятся так же верно, как слова вышеприведенной пары:

а) БАР: ТЕМПЕРАТУРА

б) ВАТТ: МОЩНОСТЬ

в) ДЖОУЛЬ: ДАВЛЕНИЕ

г) ФАРАД: РАДИАЦИЯ

д) ЭРГ: ДАВЛЕНИЕ

7.



Прочитайте по часовой стрелке фразу из 16 букв. Дана каждая вторая буква.

8. Фраза «ТОЛСТЫЙ ШПИОН» является ключом к паре рифмующихся слов, имеющих то же значение, что и сама фраза. Какие это слова?

.ил

9. Это обрывок выражения, состоящего из двух слов с дефисом. Найдите его. (Ключ: повторение).

*****А - З*****

10. Вставьте в каждую строку по две буквы так, чтобы они были концом левого слова и началом правого и чтобы, последовательно прочитав их сверху вниз, мы получили бы слово из шести букв.

КИ(.....)ЖЕ

ЧА(.....)ЛЬ

МЕ(.....)ЯК

Тест на математические способности

1. Какое число нужно поставить вместо знака вопроса?

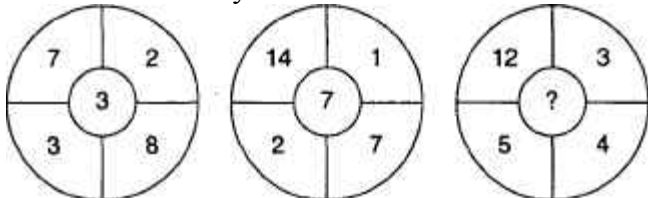

2. Какое число нужно поставить вместо знака вопроса?

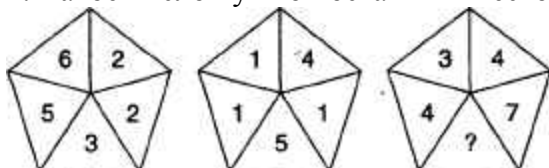

3. Какое число нужно поставить вместо знака вопроса? 742(7390)316 219(7148)527 316 (?) 431

4. 100; 99,5; 98,5; 97; 95;?

Какое число будет следующим?

5. Поезд, едущий со скоростью 40 км/час, въезжает в туннель длиной 1,25 километра. Длина поезда 0,25 километра. Сколько времени потребуется поезду, чтобы проехать через туннель, с момента, когда паровоз въедет в него, и до момента, когда последний вагон выедет?

6. Какое число нужно поставить вместо знака вопроса?



7. Какое число нужно поставить вместо знака вопроса?

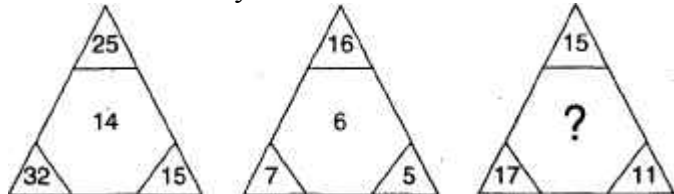

8. Какое число нужно поставить вместо знака вопроса?

53(3)59 71 (9) 79 29 (?) 98

9. 1,2,5,14,41,?

Какое число будет следующим?

10. Какое число нужно поставить вместо знака вопроса?

698:39

743:25 497:?

ВТОРОЙ ТЕСТ НА КОЭФФИЦИЕНТ ИНТЕЛЛЕКТА

Тест на пространственное мышление

1.

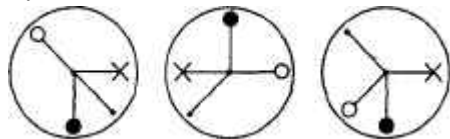

Какая из изображенных ниже фигур будет следующей?

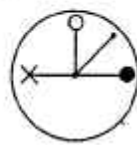
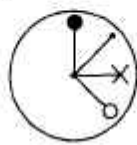
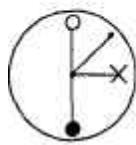
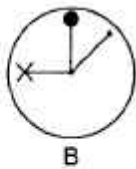
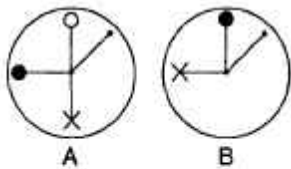

2. Найдите лишнюю фигуру.

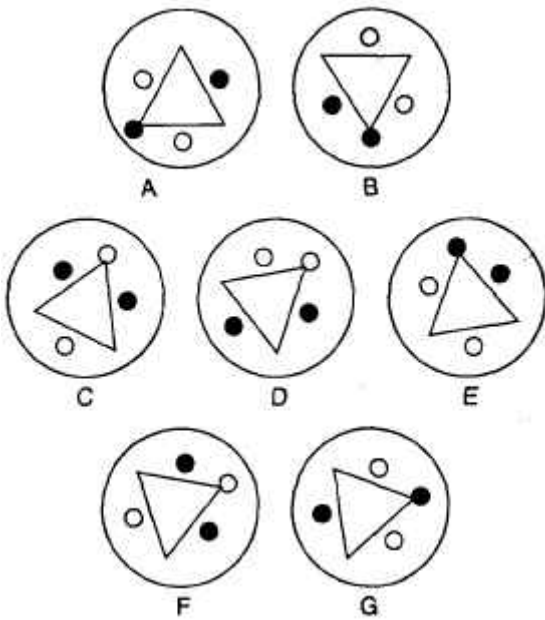

3. Символы в девяти ячейках этой таблицы под номерами от 1А до 3С сочетают в себе символы из ячеек, помеченных той же буквой и цифрой. Например, символ в ячейке 2В построен на основе символов из ячейки 2 и ячейки В.

Одна ячейка заполнена неверно. Какая?

| | A | B | C |
|---|----|----|----|
| 1 | 1A | 1B | 1C |
| 2 | 2A | 2B | 2C |
| 3 | 3A | 3B | 3C |

4.

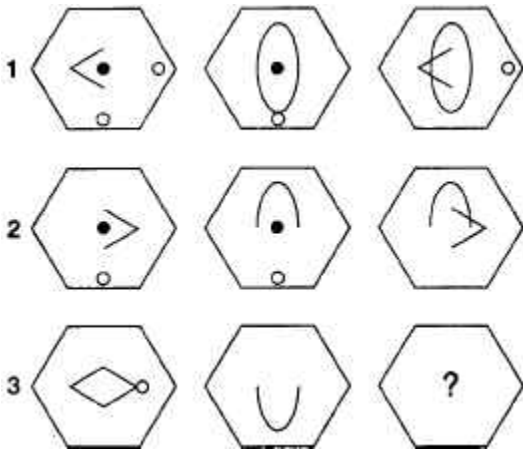

Какой шестиугольник должен стоять вместо знака вопроса?

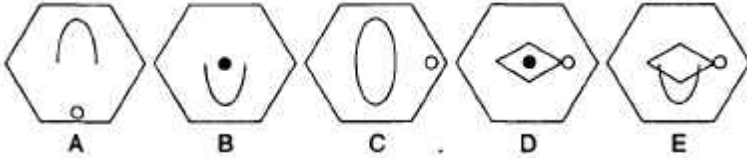

5.

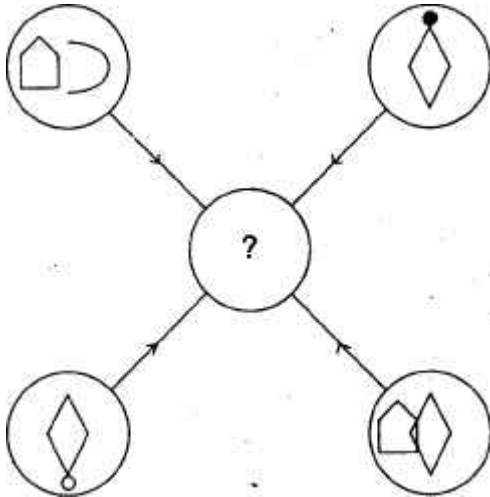

Любая линия или символ, находящиеся в четырех внешних кругах, переносятся в центральный круг по определенным правилам. Если линия или символ появились во внешних кругах:

Только один раз:

они переносятся

Дважды:

они могут переноситься

Трижды:

переносятся

Четыре раза:

не переносятся

Какой из данных ниже кругов должен стоять в центре?

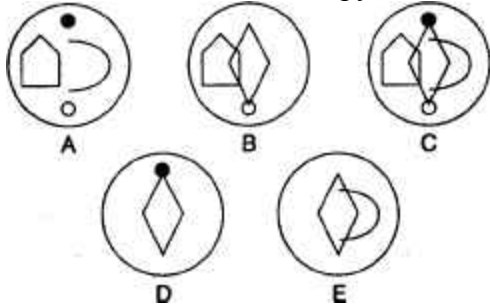

6.

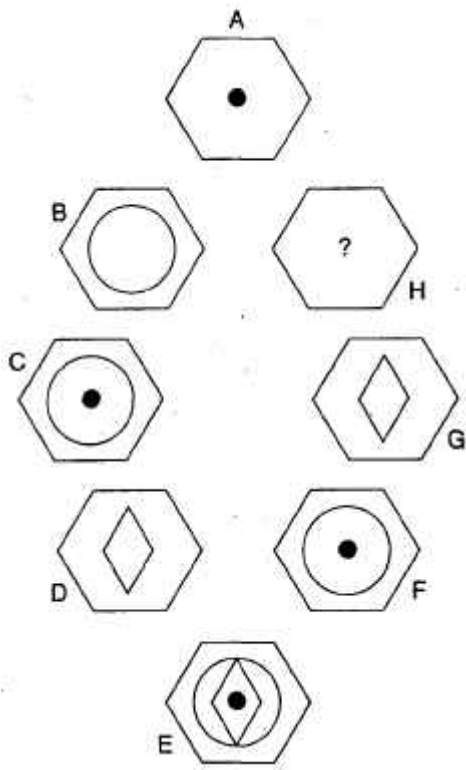

Какой шестиугольник должен стоять на месте H?

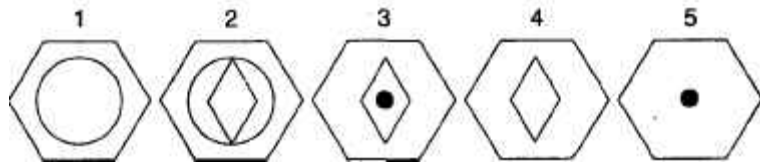

7.

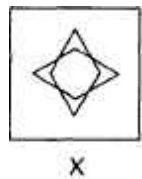

Какой из данных ниже квадратов больше других схож с квадратом, помеченным X?

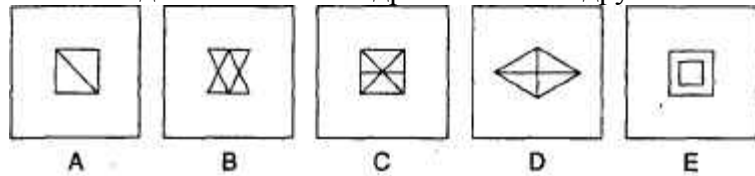

8.

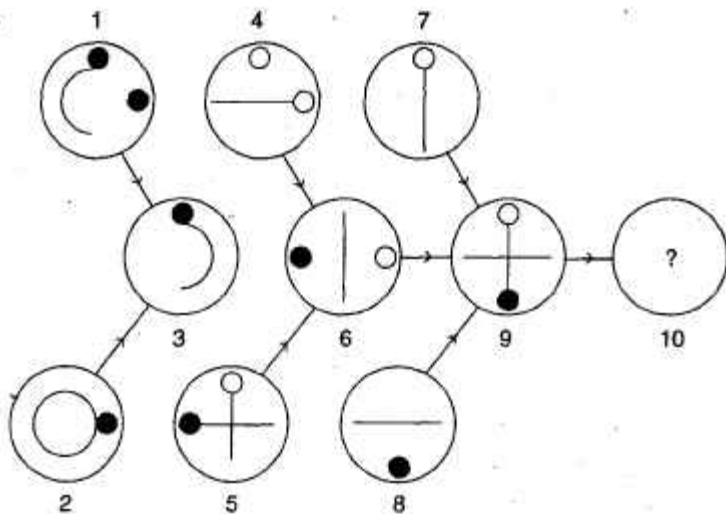

Какой круг должен быть на месте числа 10?

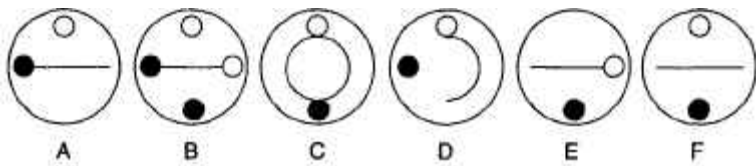

9.

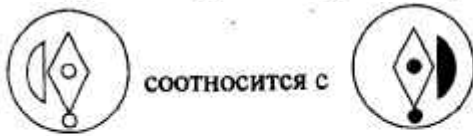

соотносится с

так же, как



с

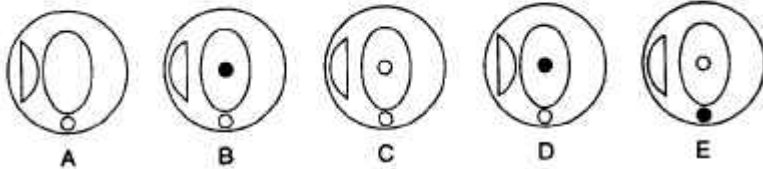

10.

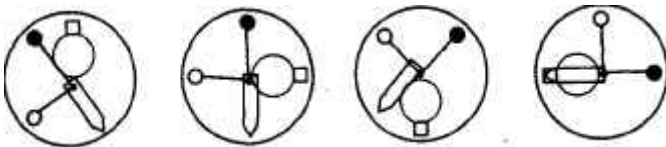

Продолжите последовательность фигур.

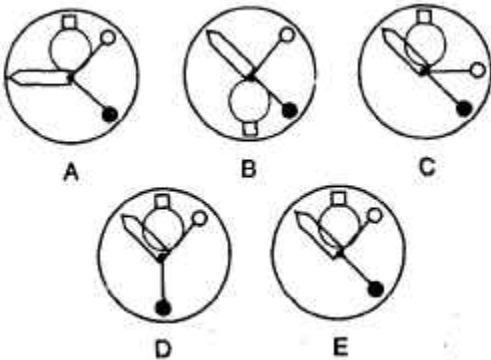

Тест на логическое мышление

Требуется построить новую дорогу, чтобы соединить четырех небольших городков друг с другом. Вполне понятно, что дорога должна быть как можно короче, а обойтись должна как можно дешевле. Как лучше всего построить дорогу при этих условиях?

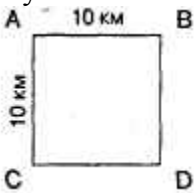

Одно из решений — дорога длиной 40 км. Можете ли найти лучшее решение?

2. У продавца были весы, на которых он мог взвешивать товары весом до 40 кг. Гири какого веса нужны продавцу, чтобы можно было взвешивать любые предметы, имеющие вес, кратный 1 килограмму, и до 40 кг включительно?

3. У меня имеются две обычные кости с шестью гранями. Какова вероятность того, что с одного броска я могу выбросить 9 или больше?

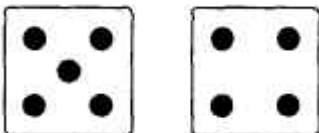

4. Что более вероятно при игре в бридж: что у пары играющих совсем не будет на руках бубен или что у пары играющих будут на руках все бубны колоды?

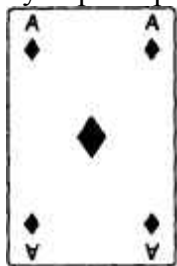

5. В первый день рождения мальчика ему исполнилось 8 лет. Как такое могло случиться?



Какая фигура будет следующей?

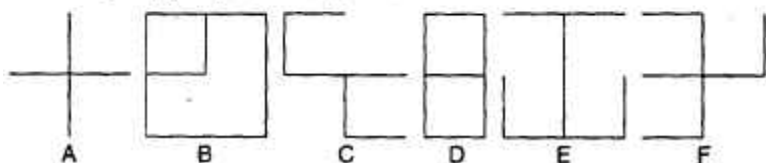

7. Составим первое попавшееся число из данного ряда цифр:

1725906643218876

Какова будет средняя разность между двумя цифрами? Не будет ли она равняться $(0 + 9) : 2 = 4,5$?

8. Чему равно выражение:

$$9 - 9 + 9 - 9 + 9 - 9 + 9 - 0 \rightarrow \infty$$

9. За столом сидит семь человек. Сколько существует способов рассадить их за столом?

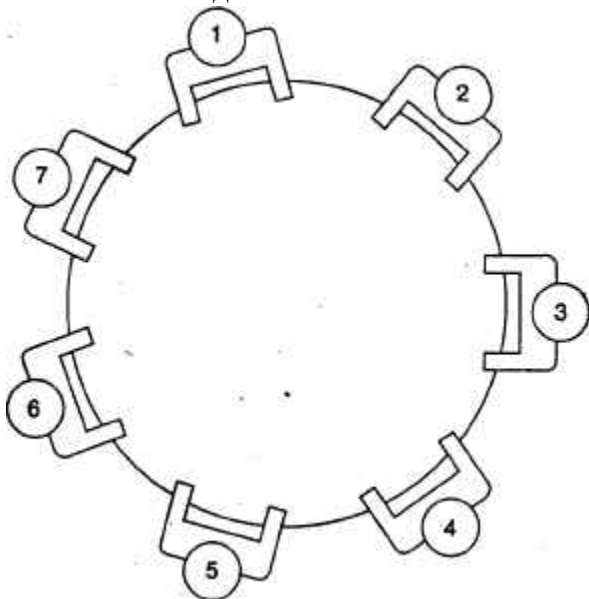

10. Четыре обычных кости поставлены одна на другую. Какова сумма семи верхних и нижних граней, которые не видны?

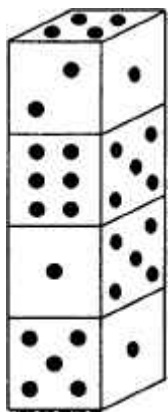

Тест на способности к языку и грамматике

1. Вставьте недостающие буквы и прочтите два слова-синонима.

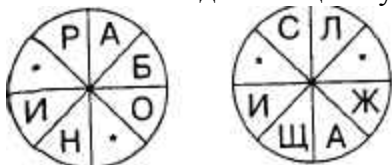

2. Как называется стадо овец:

- а) КУПА
- б) РОТА
- в) ГУРТ
- г) ОТАРА
- д) СТАЯ

3. Что такое ЯГЕЛЬ?

- а) Крепостной ров
- б) Вид соединения деталей
- в) Сорт яблок
- г) Разновидность лишайника
- д) Порода змей.

4. БОКС (КОРА) ПАРК

ЛИПА (...) ГАЛС 5 Что из ниже перечисленного не является тканью?

- а) ГАБАРДИН
- б) МАРКАЗИТ
- в) ЧЕСУЧА
- г) МУАР
- д) ОРГАНДИ

6. Двигайтесь от круга к кругу по линиям. Каждый круг можно использовать только один раз.

Прочитайте известную фразу.

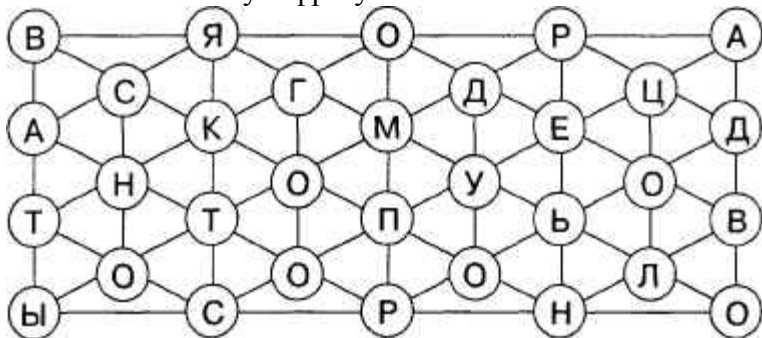

7. Каково значение слова ПОХОДЯ?

ВНИМАТЕЛЬНО/БЫСТРО, МЕЖДУ ДЕЛОМ, ПРЕВРАТНО, НЕУВЕРЕННО, СТОЙКО.

8. Слова ФУТБОЛИСТЫ и ТРЕНЕР соотносятся так же, как слово ХОР с одним из следующих слов:

- а) КОНЦЕРТМЕЙСТЕР
- б) УНИФОРМИСТ
- в) РЕГЕНТ
- г) РЕЖИССЕР

д) НАЛАДЧИК.

9. Какие два слова из нижеприведенных наиболее сильно расходятся по значению?

ПРАВДА, УМЁТ, ПОДГЛАЗЬЕ, НАВЕТ, ИСТОМА, ПОДБОЙ.

10. Какое из этих животных самое маленькое? ПИРАТ, ЛУНКА, ШКАЛА, НАКАЛ, КОРАН

Тест на математические способности

1. Какое число нужно поставить вместо знака вопроса?

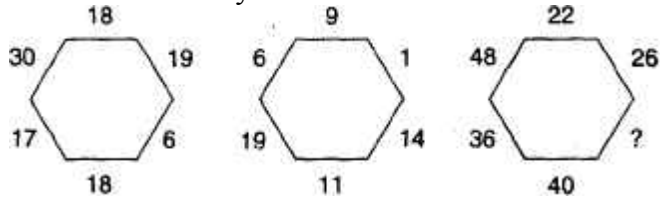

2. Какое число нужно поставить вместо знака вопроса?



3. Найдите недостающее число.

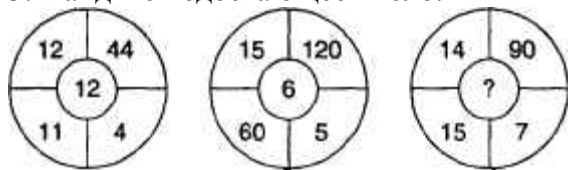

4. Какое число нужно поставить вместо знака вопроса?

| | | | |
|---|----|----|----|
| 6 | 18 | 8 | 30 |
| 7 | 17 | 5 | 18 |
| 6 | 16 | 9 | 38 |
| 6 | 10 | 10 | ? |

5. Какое число нужно поставить вместо знака вопроса?

0,67, 0,69, 0,48, 0,88, 0,29, 1,07, ?

6. Упростите выражение.

$$16 - 7 \times 9 + 4 - 12 : 4$$

7. Упростите выражение.

$$6/17 : 24/34$$

8. Какова сумма $2/4 + 17^7/9$?



9. Какое число нужно поставить вместо знака вопроса?

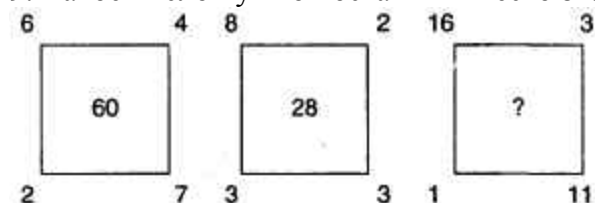

10. Какое число нужно поставить вместо знака вопроса?

Подсказки

ТЕСТ НА ТВОРЧЕСКОЕ МЫШЛЕНИЕ

10. Один квадрат будет состоять из целого куска.

Два квадрата будут состоять из двух частей каждый, причем эти части будут одинаковыми.

Один квадрат будет состоять из четырех одинаковых частей.

12. (4). Попробуйте образовать квадрат внутри.

ГОЛОВЛОМКИ

2. Представьте, будто у нее есть брат-близнец, который спускается вниз в то же самое время, когда она поднимается вверх.

3. Определите, сколько сторон у каждой фигуры.

5. Сколько времени собака тратит на то, чтобы пробежать в обе стороны?

7. Обратите внимание на длину каждого слова.

8. Попробуйте написать эти числа в другой форме.

10. Представьте себе последовательность от одного до ста в виде пар чисел.

12. Вспомните схему с разветвлениями.

13. Внимательно взгляните на фразы. Не замечаете ли вы того, что в них скрыто?

15. Прочтите числа задом наперед.

17. Почему три числа взяты в кружок? Как другие числа соотносятся с числом 783 или любыми комбинациями его цифр?

20. Посмотрите на эти фигуры со всех сторон.

21. Не говорит ли вам что-нибудь выражение $(x - x)$?

22. Это не просто столбцы букв. Попробуйте перепрыгнуть из одного в другой.

24. Прочтите вопрос очень внимательно.

26. При решении задач на теорию вероятности общая сумма всех вероятностей должна давать единицу. Например: два бегуна одинаково сильны, и их шансы в забеге, если бегут только они двое, равны: $A = 50\%$, $B = 50\%$. Однако существует еще вероятность, что оба они прибегают одновременно. Эта вероятность равна 1 к 10. Поэтому их шансы: $A = 4\frac{1}{2} : Ю$, $B = 4У_2 : 10$, ничья 1:10. В сумме = 1.

27. Все ответы нужно сопоставить с числовым рядом от 1 до 18. Данные расположите под номерами от 1 до 18. Под каждым числом проставьте галочки в соответствии с тем, каким ответам приятелей удовлетворяет каждое из чисел. Число, которое в итоге окажется помеченным только одной галочкой, и будет правильным ответом. Если правду сказали трое, то правильным было бы утверждение, помеченное трижды.

28. Каждый оркестрант должен взять целую флейту или несколько флейт. Часть флейты взять нельзя.

29. Нельзя просто сложить сроки выполнения работы, потому что тогда мы получим 24 часа. А вот сложить обратные им величины, то есть сроки, деленные на 1, можно.

30. Вам нужно представить связанные линиями буквы как анаграмму. Если на букве заканчивается линия, значит, с этой буквы слово начинается или ею заканчивается.

Тогда слово начинается или заканчивается буквой А, — другого варианта просто нет.

Мы знаем, что в слове есть такие буквы: И, А, Ш, Л, Н.

Буквы Ж и К могут быть в слове, а могут и отсутствовать.

Вероятно, некоторые буквы могут использоваться дважды, поскольку нам нужно получить слово из восьми букв.

Получается что-то вроде ШИЛА. Вторая буква с конца предположительно Л, а за Ш может идти И.

32. Подумайте о том, сколько выиграет банк в случае победы и сколько получит в случае победы игрок.

Ответы



ТЕСТ НА ТВОРЧЕСКОЕ МЫШЛЕНИЕ

1. Объяснение:

(1). Каждая вторая фигура — треугольник. В промежутках между треугольниками попеременно появляется то квадрат, то круг. Количество линий внутри квадрата повторяется внутри следующего круга.

(2). Движение происходит по часовой стрелке, причем на каждом этапе появляется круг. Когда круг появляется первый раз, он наполовину черный, наполовину белый; черное полукружье — справа. На всех последующих этапах круг полностью черный.

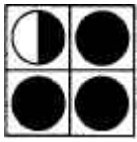

(3). За один ход по часовой стрелке к каждой стороне пятиугольника добавляется по квадрату. Сначала квадрат появляется внутри шестиугольника, затем он выходит наружу, но второй вновь появляется внутри, и так далее.

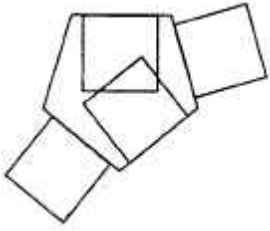

(4). Круг, треугольник и квадрат повторяются в одном и том же порядке. В первый раз они появляются наверху, затем сдвигаются по часовой стрелке на один ход.

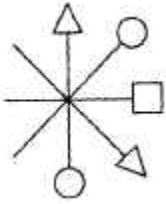

(5). Сначала черный сектор добавляется с каждым ходом по часовой стрелке, затем — против часовой стрелки.



(6). За один ход вся фигура поворачивается на 90° по часовой стрелке.

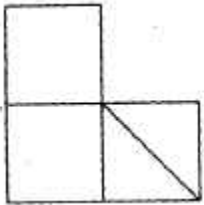

(7). Малое полукружье появляется в каждом ходе, сначала правостороннее, затем левостороннее. При этом предыдущее полукружье становится полным кругом.



(8). С каждым ходом добавляется одна черная точка — сначала по горизонтали, затем по вертикали.



(9). С каждым ходом добавляется по одной линии. При этом черные точки каждый раз передвигаются справа налево.

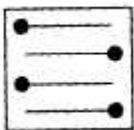

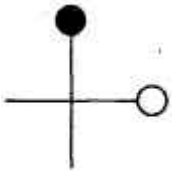

(10). Черный круг движется по часовой стрелке на один сегмент, а белый круг движется справа налево и обратно по горизонтали.

Оценка за задание:

- | | |
|-----|--------------------------|
| 10 | — превосходный результат |
| 9 | — отлично |
| 7—8 | — очень хорошо |
| 5—6 | — уровень выше среднего |
| 3—4 | — удовлетворительно |

Поместите поросят в загоны, а затем постройте четвертый загон вокруг трех, построенных ранее.

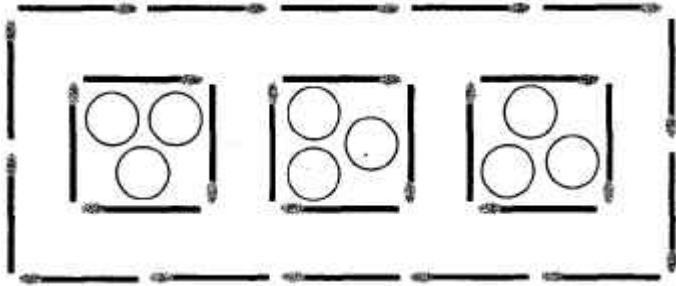

3. Объяснение:

(1). Этот человек — туристический агент. Он продал одному человеку два билета на тот самый пароход, один билет в оба конца, а другой — только в один конец. Фамилия мужчины, который купил у него билеты, та же, что и у женщины, которая упала за борт и утонула.

(2). Этот человек заблудился в пустыне и долго шел в поисках воды. У него не было ни компаса, ни карты, и вокруг ни одного ориентира. Поэтому, чтобы не начать описывать круги, он стал прикреплять куски бумаги к кактусам. Он шел несколько дней и вдруг наткнулся на помеченный им же кактус. Он понял, что все-таки сделал круг, и, отчаявшись, лег под этим кактусом и умер.

(3). Он ехал в машине с открытым верхом, и его застрелили сверху из арбалета.

(4). Он не может заснуть, потому что в номере рядом кто-то очень громко храпит. Он вычисляет телефонный номер комнаты, в которой храпят, звонит туда и будит храпевшего. Как только тот отвечает, он кладет трубку и старается поскорее заснуть, пока тот снова не начал храпеть.

(5). Пытаясь вытряхнуть из сандалии камешек, это человек прислонился к столбу высоковольтной линии. Другой человек подумал, что столб под напряжением и что того бьет током, поскольку он тряс ногой, чтобы вытащить камень. Поэтому прохожий бросился к нему, чтобы спасти, толкнул, что было сил, и сломал ему руку.

4. Ответы на ребусы:

1. Поставить точки над «і»;
2. Стоящая мишень;
3. Квадратный корень;
4. Изба;
5. Рассеянное внимание;
6. Угловая комната;
7. Поменять стратегию;
8. Красный фонарь;
9. Вершина блаженства;
10. Деловые связи;
11. Подкова;
12. Длинные руки.

5. Ответы могут быть любыми, все зависит только от вашего воображения.

..J

6. Как оценить результат:

Можно оценить свою работу самостоятельно, но будет лучше, если это сделает близкий друг или член семьи.

Начислите себе: за правильный или оригинальный ответ — 2 балла.

За частично правильный ответ — 1 балл. За бессмысленный ответ и отсутствие ответа — 0 баллов.

18-24 балла — высокий творческий потенциал 13—17 баллов — творческий потенциал выше среднего 7—12 баллов — средний потенциал

7. Приводим наш вариант узора. В ромбах находятся черные и белые круги, причем так, чтобы в смежных сегментах цвет не совпадал. В больших треугольниках находятся маленькие треугольники, причем в каждой отдельной цепочке треугольников черный и белый цвета чередуется.

Если вы придумали узор, который отличается от нашего, но в котором сохраняется симметрия, ваш ответ можно считать правильным.

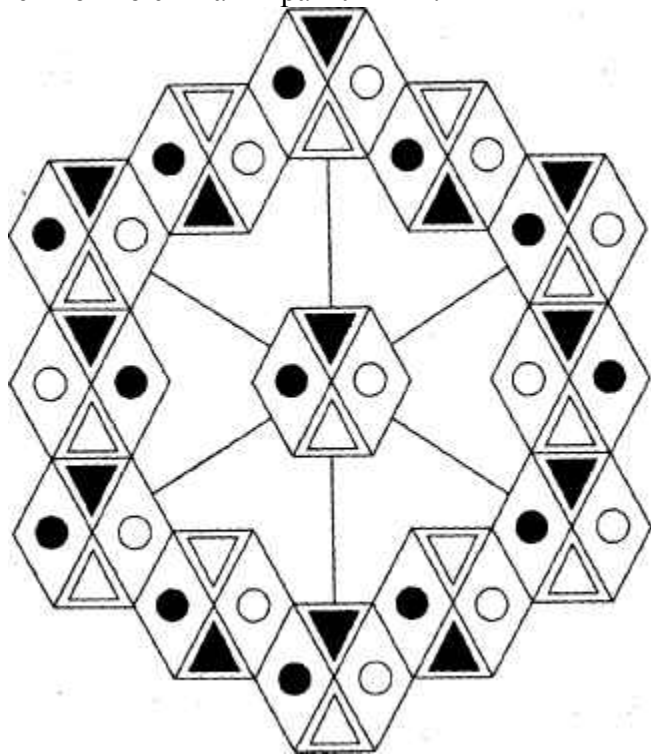

Как оценить результат:

Вы можете оценить себя сами, но лучше, если это сделает член семьи или друг.

Если ваш рисунок можно узнать, и при этом в каждой ячейке нарисованы разные предметы, вы можете записать себе 1 балл за рисунок. Например, если вы нарисовали лицо в двух случаях, один из них не приносит вам ни одного балла, — все рисунки должны иметь оригинальные темы.

Таким образом, баллы начисляются за разнообразие. Если вы мыслите творчески, то будете стремиться рисовать каждый раз что-нибудь новое. Правильного ответа здесь тоже не существует, так как для каждого случая существует бесконечное число идей и тем.

6 баллов — очень высокий творческий потенциал

4—5 баллов — высокий творческий потенциал

3 балла — творческий потенциал выше среднего

2 балла — средний творческий потенциал

9.

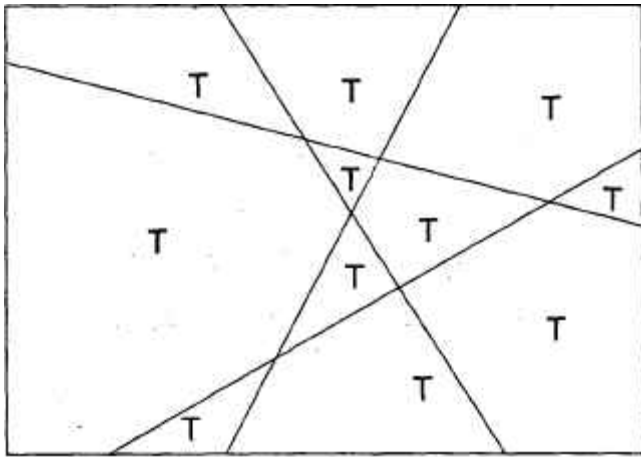

10.

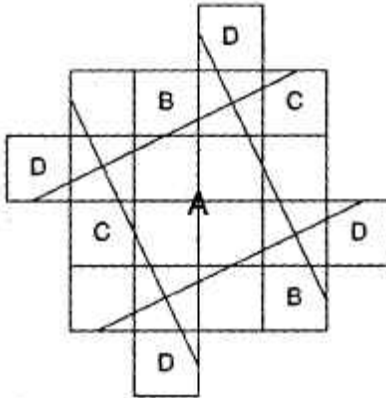

A = один квадрат

B + B = еще один квадрат

C + C = еще один квадрат

D + D + D + D = еще один квадрат

11. Греческий философ Зенон предложил следующее решение этого парадокса. В четверг, незадолго до полуночи, к вам должен прийти ваш сослуживец с подарком в руках. Поздравляя вас, он смотрит на часы. Когда вы говорите, что в силу вышеприведенных условий подарок уже не будет для вас сюрпризом, он отвечает: «Да, но четверг уже закончился, а пятница еще не началась, о каком же дне ты говоришь?». С этими словами он отдает вам подарок как раз в тот момент, когда часы отбивают полночь — то есть между четвергом и пятницей.

Тем не менее есть и другие варианты выйти из парадокса. Они, конечно, проще, чем тот, что был предложен Зеноном. Ниже мы приводим два варианта: (1). В конторе нужно положить пять коробок. В одной из них должен быть подарок, а в четырех других будет пусто, однако весить все пять должны одинаково. Вам предстоит каждый день на протяжении последней рабочей недели открывать по одной коробке. Таким образом, вы получите свой подарок неожиданно, неизвестно в какой день. Впрочем, может случиться так, что вы не откроете нужной коробки до четверга (и ваши шансы на сюрприз будут равны 1 к 1) или даже вплоть до пятницы, когда останется только одна коробка, и сюрприза опять-таки не получится. (2). Кто-то из ваших коллег должен прийти к вам домой в субботу и воскресенье накануне вашей последней рабочей недели и вручить вам ваш подарок в тот день, когда вы его вовсе не ожидаете.

12.

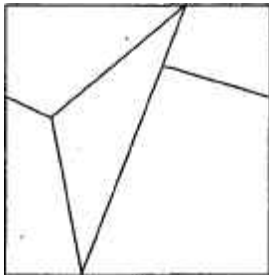

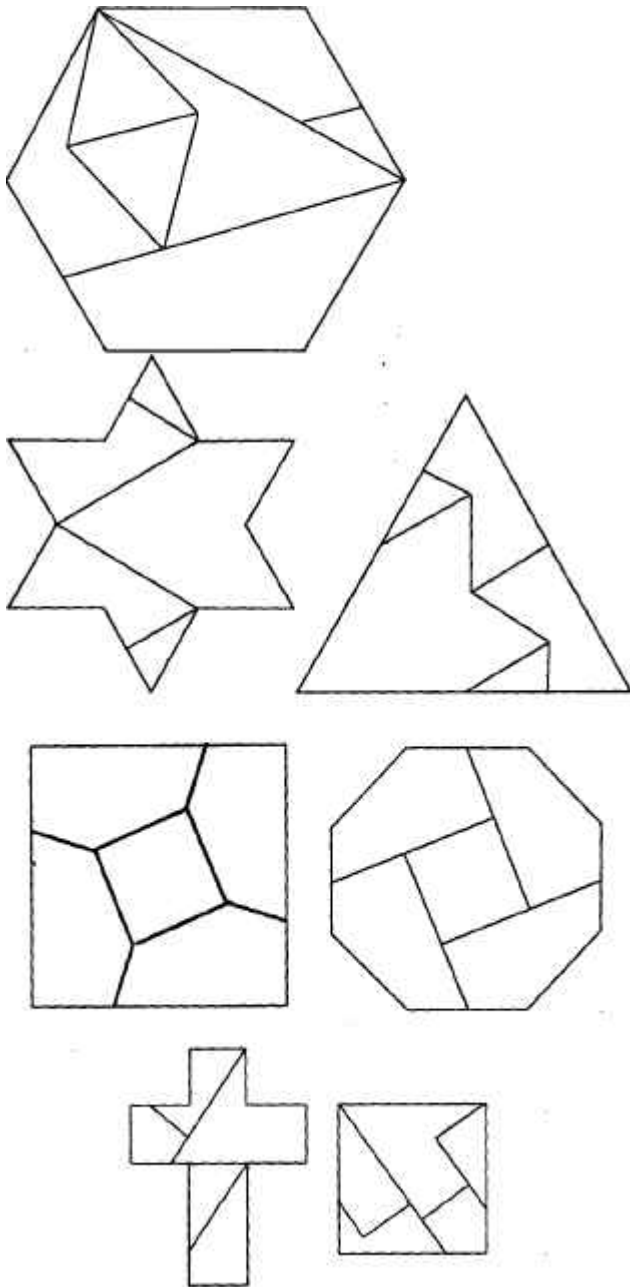

Головоломки

1. Переставьте слово *аврал* между словами *просо* и *фляга*. Тогда первые и последние буквы каждого слова будут располагаться в алфавитном порядке: ПросО, Аврал, ФлягА, ВизавИ, ТабУ.
2. Представим себе, что ее брат-близнец в то же самое время, а именно в 6 утра, когда она отправляется в путь от подножия, начинает спускаться с вершины. Представим себе затем, что они оба достигают конечного пункта своего пути в 6 часов вечера. Они, естественно, пересекутся по дороге, поскольку идут по одному и тому же маршруту. То есть они должны оказаться в одном и том же месте в одно и то же время. И хотя в задаче не хватает данных для того, чтобы вычислить это место и это время, мы все же можем утверждать, что такое время и место существуют.
3. Недостающая фигура — квадрат. По вертикали количество сторон последней фигуры — это сумма сторон первых двух фигур слева направо (круг имеет одну сторону). По горизонтали количество сторон нижней фигуры — это разность сторон первых двух фигур сверху вниз.
4. 82246; во всех других цифровых рядах число из первых двух цифр, умноженное на 4, дает число из последних трех цифр, например, 45180 — это $45 \times 4 = 180$. С числом 82246 дело обстоит иначе, $82 \times 3 = 246$.
5. Такие головоломки только на первый взгляд кажутся очень трудными. На самом деле, решается задача очень просто. Путь к ответу заключается в том, чтобы выяснить, сколько времени идет к дому хозяин собаки. Тогда, зная, что собака все это время бежала с постоянной скоростью, будет несложно вычислить, сколько километров ей пришлось пробежать. Итак, хозяин идет со скоростью 3 км/час и пройти ему остается 7 километров. Значит, он будет идти 2,33 часа, или 2 часа 20 минут. Собака будет

бежать 2,33 часа со скоростью 8 км/час. Значит, собака пробежит 18,64, или $18\frac{2}{3}$ километра.

6. С; все остальные фигуры симметричны по горизонтальной оси, то есть они останутся теми же, если мы перевернем их вверх ногами.

7. ЗОЛОТОЙСКАТЕЛЬ; каждое слово в этом списке начинается с буквы, номер которой в алфавите совпадает с количеством букв в предыдущем слове. ЖИМОЛОСТЬ — 9 букв. Следующее слово должно начинаться с девятой буквы, то есть с З, ЗОЛОТОЙСКАТЕЛЬ.

8. 4; запишите эти числа римскими цифрами — VIII, II, IV, X, VI, I, III, IV.

9.6; с первой буквы читайте вниз, затем вправо и вверх и так далее. Зашифрованная надпись: раскодируйте это, чтобы выбрать номер шесть.

10. 5050; если выписать все числа от 1 до 100 в ряд: 1,2,3, 4... 97,98,99,100, то можно заметить, что все эти числа можно разбить на пары так, что в каждой паре сумма чисел будет равна 101 (например, $100 + 1$, $99 + 2$, $98 + 3$ и так далее до $50 + 51$). Всего имеется сто чисел, значит, пар будет 50. Теперь мы просто умножим 101 на 50 и получим 5050.

11.
14 1 7 4
3 12 9 16
10 15 5 13
6 8 11 2

Объяснение:

(1) В этой таблице ни в одной горизонтали, вертикали или диагонали не встречается последовательных чисел, поэтому:

(2) Три данных числа нужно вставить в таблицу так, чтобы 2 и 3, 1 и 2 нигде не получились рядом ни по вертикали, ни по горизонтали или ни по диагонали.

12. 49 раз из 50, или 98%.

Нам придется вновь обратиться к схеме с разветвлениями. Предположим, что девушка стреляет первой:



Посмотрим, какие стрелочки ведут к процентам пораженных мишеней. Мы учитываем два попадания подряд, попадание и промах, промах и попадание, но не учитываем два промаха. Поэтому мы умножаем вероятности вдоль трех первых стрелок и складываем результаты.

$$(0,8 \times 0,9) + (0,8 \times 0,1) + (0,2 \times 0,9) = 0,72 + 0,08 + 0,18 = 0,98, \text{ или } 98\%$$

13. Во всех этих словосочетаниях спрятаны названия обитателей глубин:

Без драк уладить Весомый довод Мрак ночи Икра баклажанная Кредиторы банка

14. Никогда. В фигуре с пятью сегментами перемещение на два сегмента против часовой стрелки значит то же, что и на три сегмента по часовой стрелке. Объекты будут передвигаться, но их положение по отношению друг к другу не изменится.

15. 197; если мы прочитаем цифры в обратном порядке, то увидим, что это последовательность из нечетных чисел 1, 3, 5, 7, 9, 11,13,15,17, 19, 21, 23, 25, которые сгруппированы по три цифры.

16. 4,8 км/ч. Предположим, что его маршрут составляет 6 километров в один конец. Тогда при скорости в 6 км/час он пробежит 6 километров ровно за час. Обрато он пройдет пешком 6 километров за 1,5 часа. Следовательно, для того чтобы покрыть расстояния в 12 километров, ему требуется 2,5 часа. Значит, за час он покрывает расстояние в 4,8 километра.

17. 87: мы просто составили из цифр 7,8, 3 все возможные комбинации и каждое полученное число делили на 9.

$$378 : 9 = 42 \quad 387 : 9 = 43 \quad 783 : 9 = 87$$

$$738 : 9 = 82 \quad 837 : 9 = 93 \quad 873 : 9 = 97$$

18. Фил выкрасил на шесть фонарных столбов больше, чем Кен, независимо от того, сколько всего

столбов было на улице.

Обозначим общее количество столбов как A , тогда:

Фил выкрасил $A - 3 + 6 = A + 3$ столбов

Кен выкрасил $3 + A - 6 = A - 3$ столбов

Так что Фил выкрасил на шесть столбов больше, чем Кен, независимо от того, чему было равно значение A .

19. (б) «летать высоко»; в нашей последовательности каждая последующая фраза начинается с 6 и 7-й буквы предыдущей фразы, то есть с букв, стоящих точно посередине.

20. Столбец 3. В остальных столбцах зашифрованы слова: ПЕРС, СЕЛЬ, КУРС, СУП, СЕРП, каждая буква которых соединена с собственным зеркальным отражением, причем совпавшие линии пропускаются. Эти слова можно также прочесть сверху вниз, если закрыть правую половину каждого столбца.

21. Произведение равно нулю. В определенный момент в подобном выражении встретится разность $(x - x)$, которая равна нулю, а любое число при умножении на ноль дает ноль.

22. И К К К.

Начните читать колонки сверху, переходя через одну колонку, чтобы получились слова:

КОМБИНАТОРИКА - колонки 1 и 3. БЕТОНОМЕШАЛКА - колонки 2 и 4. НЕЙРОХИРУРГИЯ - колонки 3 и 1. ЭЛЕКТРОСВАРКА - колонки 4 и 2.

23. Лишнее слово — ПИРОГ: все остальные 5-буквенные слова составлены из букв, входящих в одно из 10-буквенных слов:

УПРАЖНЕНИЕ - ПАРИЖ; ВОДОПРОВОД - ПОВОД; ШЛАКОБЕТОН - БЕЛКА; СХОЛАСТИКА - КАССА; СКУЛЬПТУРА - СУТРА; СИНТЕЗАТОР - ТИРАН; ЗАПОВЕДНИК-ДЕВИЗ.

24. ВИТРИНА: это анаграмма слова «ИВА», к которому добавлено «ТРИН» («три Н»).

25. ЖАРКОЕ; Первая и последняя буквы каждого из остальных слов образуют алфавитную последовательность.

26. Вероятность вынуть пару черных носков равна нулю, потому что в шкафу три белых носка и только один черный.

Пометим носки: Белый 1, Белый 2, Белый 3, Черный 1

Белая пара Смешанная пара Черная пара

| | | | | |
|-------|-------|-------|-------|-------|
| Б1-Б2 | Б1-Б2 | Б1-Ч1 | Б2-Ч1 | Б3-Б3 |
| Б3 | Б2-Б3 | Ч1 | | |

| | | | | |
|-----------------------|---------------|---|--|-----|
| 3 | 3 | 0 | | |
| Процент вероятности = | | | | |
| $\frac{1}{2}$ | $\frac{1}{2}$ | 0 | | = 1 |

Если бы в шкафу было два белых и два черных носка, вероятность вынуть пару белых носков равнялась бы 25%, а не 50%.

Белая пара Смешанная пара Черная пара

| | | | | | |
|-------|-------|-------|-------|-------|-------|
| Б1-Б2 | Б2-Б1 | Б1-Ч1 | Б1-Ч2 | 41-42 | Б2-Б1 |
| Б1 | | Б2-Ч1 | Б2-Ч2 | | |

| | | | | |
|-----------------------|---------------|---------------|--|-----|
| 2 | 4 | 2 | | |
| Процент вероятности = | | | | |
| $\frac{1}{4}$ | $\frac{1}{2}$ | $\frac{1}{4}$ | | = 1 |

27. Номер лунки был шесть.

Лунка Четное Нечетное Простое Квадратное Кубическое Единица

| | | | | | | |
|---|---|---|---|---|---|---|
| 1 | | / | | / | / | / |
| 2 | / | | / | | | |
| 3 | | / | / | | | |
| 4 | / | | | / | | |

| | | | | | |
|----|---|---|--|---|---|
| 5 | | / | | / | |
| 6 | / | | | | |
| 7 | | / | | / | |
| 8 | / | | | | / |
| 9 | | / | | / | |
| 10 | / | | | | / |
| 11 | | / | | / | |
| 12 | / | | | | / |
| 13 | | / | | / | |
| 14 | / | | | | / |
| 15 | | / | | / | |
| 16 | / | | | / | |
| 17 | | / | | / | |
| 18 | / | | | | / |

Только шестая лунка отмечена один раз. Это и был ответ единственного из приятелей, сказавшего правду.

28. В посылке было 37 флейт.

Первый взял $37/19 = 1 \frac{18}{19} + 1/19 = 2$

Второй взял $35/18 = 1 \frac{17}{18} + 1/18$

И так далее.

Предпоследний взял $3/2 + S = 2$

В посылке было 37 флейт, поэтому, когда все взяли по две флейты, последнему досталась только одна.

29. Один час с четвертью.

Число, обратное 6 = $1 : 6 = 0,166$

Число, обратное 3 = $1 : 3 = 0,333$

Число, обратное 5 = $1 : 5 = 0,2$

Число, обратное 10 = $1 : 10 = 0,1$

Сложив их, получаем 1: 0,8 часа, что составляет один час с четвертью.

30. ШИНШИЛЛА.

31. Да, он выиграл. Алан согласился спорить с Биллом и отдал ему 2 фунта. Билл проспорил, отклонил пари и, поскольку он проиграл, отдал Алану только 1 фунт. Таким образом, хотя Алан и выиграл спор, в выигрыше остался Билл, который выиграл 1 фунт.

32. Нет, это нечестно, потому что игрок, если он выигрывает, может выиграть не больше 1000 \$.

Банк

\$ 1000

Выигрыш 500

Выигрыш 250

Выигрыш 125

Выигрыш 62,50,

и так далее. Игрок может выиграть только 1000 \$. Однако в случае проигрыша игрок может проиграть огромные деньги.

Банк

\$ 1000

Проигрыш 500

Проигрыш 750

Проигрыш 1125

Проигрыш 1687,50

Проигрыш 2531,25

33. 6, 7; эти числа показывают количество букв в словах в самом вопросе.

34. 10080; 2×7 или $2 \times 7 \times 6 \times 5 \times 4 \times 3 \times 2 \times 1$

35. Предположим, что мы можем рассечь эту колонну на пять равных частей и обернуть одну из них бумагой. Затем, когда мы разложим этот лист бумаги на плоскости, его площадь будет равна $40 \times 16,8$ м, и гирлянда диагональю пройдет через этот прямоугольник. Длина этой диагонали составит

квадратный корень из суммы $16,82 + 402 = 43,4$. Следовательно, длина гирлянды $43,4 \times 5 = 216,8$.

36. Это число состоит из чисел от 1 до 9 в алфавитном порядке.

37. $29\ 759$ к 1.

1-я $1/32$

2-я = 7×31 3-я = $Узо\ 32 \times 31 \times 30 = 29\ 760$

38. 6210001000

39. $869 + 702 + 413 = 1984$; 5 мы исключили.

40. Нужно взять буквы, стоящие в алфавите вслед за последними буквами каждой из групп.

| | | | |
|-------|-------|-------|-------|
| П | О | М | О |
| ЯАБЮО | ЖЛИВН | ЗАЩЧЛ | ШДЦУН |
| Г | И | Т | Е |
| ЁЭЫХВ | МЛВКЗ | РОПБС | ХАЕЙД |

41. Один. Нужно вынуть любой камень из коробки с надписью «черный и белый». Если вынутый камень белый, значит, и второй должен быть белым. Тогда в ящичке с надписью «2 черных» будут лежать черный и белый камни, а в ящичке с надписью «2 белых» — 2 черных камня.

Если же вынутый камень черный, то и второй должен быть черным. Тогда в коробке с надписью «2 белых» могут быть только черный и белый, а в коробке с надписью «2 черных» — 2 белых камня.

42. $190; 19 + 18 + 17 + 16 + 15 + 14 + 13 + 12 + 11 + 10 + 9 + 8 + 7 + 6 + 5 + 4 + 3 + 2 + 1$.

43. Первая тарелка -27

Вторая -25

Третья -18

Четвертая -16

Пятая -14

44. Рыба весила 144 унции.

Голова — 54 унции

Тело — 72 унции

Хвост — 18 унций

45. $234 - 144 = 90$ $213 - 144 = 69$

$90 + 69 + 144 = 303$ опрошенных, а нам дано, что опрошенных было 300.

46. ЙОГА; каждое слово начинается с той буквы, на которую оканчивается предыдущее слово.

47. Тому 7 лет Молли 13 лет.

48. Во всех этих словах спрятаны названия животных, написанные задом наперед:

ВАСИЛЁК

НАРАБОТКА

ВЕЛОСИПЕД

СИНОПТИК

АРБУЗЫ.

49. ГС, -ГС, 2°C , -2°C , 3°C ,

$1 \times 2 \times 3 = 6 \times -1 = -6 \times -2 = +12$ ($1 \times -1 \times 2 \times -2 \times 3 = 12$)

50. Десять.

$85 + 75 + 60 + 90 = 310$ предметов $310 = 100 \times 3$ и 10 в остатке

ТЕСТЫ НА СООБРАЗИТЕЛЬНОСТЬ

1. (1).Н

(6).Т

(2).С

(7).Я

(3).В

(8).О

(4).П

(9).Х

(5).М

(10).Г

Оцените свой результат:

10

9

— впечатляющий результат

— исключительный результат

7—8

5—6

3—4

0-2

2. (a) 13

б) 138269

в) 9

г) 5789

д) 5748361

е) 2136

ж) 73964

з) 5694

(и) 6734

(к) 39

(л) 26583

(м) 47591

(н) 495

(о) 48519

(п) 459

— отлично

— хорошо

— не выше нормы

— вы слишком рано сдались!

Оцените свой результат:

15 — впечатляющий результат

13-14 — исключительный результат

11—12 —отлично

8-10 —очень хорошо

6—7 — хорошо

5 — не выше нормы

3. Ответы:

(1). С; у всех других есть пара.

(2). С; все остальные фигуры — равносторонние.

(3). С; у всех остальных фигур одна черная точка находится внутри одного круга, а вторая точка — внутри двух кругов.

(4). Е; у всех других фигур есть зеркальная пара.

(5). D; только D закручивается по часовой стрелке, все остальные — против.

(6). В; у этой фигуры есть вогнутая сторона, а у остальных все стороны выпуклые.

(7). А; все остальные фигуры — четырехсторонние.

(8). С; все остальные фигуры — абсолютно одинаковые, но повернутые вокруг своей оси.

(9). В; остальные фигуры сечениями делятся на равные относительно друг друга сегменты. (10). В; только в этой фигуре точка находится в двух фигурах одновременно.

Оцените свой результат: 10 — впечатляющий результат 9 — исключительный результат 7—8—отлично

6 — очень хорошо

5 — хорошо

4 — не выше нормы

4.

5.

(1). 48931 (2). 28975 (3). 24691 (4). 246873 (5). 497531 (6). 246951

(7). 2897531 (8). 2469531

(9). 2468931 (10). 2469731 (11). 2468973 (12). 2897531 (13). 2468971

(14). 24689753 (15). 26897531

Оцените свой результат:

15 — впечатляющий результат

13—14 — исключительный результат

11-12 —отлично

8—10 — очень хорошо

6—7 — хорошо

5 — не выше нормы

| | | | | | | | | | | |
|---|---|---|---|---|---|---|---|---|---|---|
| Б | О | Л | О | Т | О | П | Т | Е | С | Т |
| К | Н | К | Р | О | Н | А | Т | | | |
| М | Е | Т | А | Л | Л | Т | Б | Р | Е | Д |
| А | Г | А | Т | О | Л | Л | Н | | | |
| С | Н | А | Р | Я | Д | К | О | В | А | Л |
| И | Т | Ш | Э | А | А | О | | | | |
| Д | О | Л | М | О | Р | О | З | Л | У | К |
| О | Е | А | А | О | И | О | | | | |
| Р | О | Т | А | К | С | Т | А | К | А | Н |
| Т | К | В | А | Р | К | В | Р | | | |
| М | А | В | Р | С | Л | И | Р | И | К | А |
| Р | И | С | К | Р | А | А | | | | |
| Ф | А | Й | Л | А | Д | О | Л | И | Н | А |

6. (1). АиЕ. (2). 36 литров. (3). 72.
 (4). 3/4 или 0,75. (5). D. (6). 16. (7). А и С.
 (8). 14 : 21 (дело в том, что цифры 15 : 21 в зеркальном отражении дают сами себя). (9). Без пятнадцати минут два. (10). 4; даны две чередующиеся последовательности: 1,2,3,4и3,4,5.

Оцените свой результат:

- 10 — впечатляющий результат
 9 — исключительный результат
 7-8 — отлично
 6 — очень хорошо
 5 — хорошо
 4 — не выше нормы

7. (1). $9 + 64 = 73$ (2). $88 + 27 = 115$ (3). $17 + 95 = 112$ (4). $9 + 6 = 15$ (5). $88 + 83 = 171$

(6). $64 + 17 = 81$ (7). $9 + 27 = 36$ (8). $9 + 88 = 97$ (9). $83 + 64 = 147$ (10). $95 + 64 = 159$

8. (1). $4 + 2 = 6$ (2). $4 - 2 = 2$ (3). $0 + 2 = 2$ (4). $2 \times 2 = 4$ (5). $4 - 1 = 3$

(6). $4 : 2 = 2$ (7). $2 \times 2 = 4$ (8). $3 : 3 = 1$ (9). $2 \times 0 = 0$ (10). $3 - 2 = 1$

9. (1). 7 (6). 3

(2). 2 (7). 1

(3). 13 (8). 2

(4). 0 (9). 13

(5). 4 (Ю). 4

10. (1). Б1, В4, Ж5, Ж7, Д3, Д7

(5). А4, Д5

(2). Г2

(6). В7, Д1

(3). В1, Е2

(7). А5, Г3, Д4

(4). А7, Б3, Г4

(8). Б4.

ПЕРВЫЙ ТЕСТ НА КОЭФФИЦИЕНТ ИНТЕЛЛЕКТА

Тест на пространственное мышление

1. D; пары А и Е, С и В — идентичны, меняется только цвет точек.

2. Е; здесь есть двойная, последовательность. Формы: треугольник, полукруг, круг; внутри фигур: горизонтальные полосы, черный, вертикальные полосы, клетка.

3. D; полукруг поворачивается на 180° и оказывается внутри квадрата; прямоугольник поворачивается на 90° и присоединяется к квадрату снизу.

4. Е; по горизонтали и по вертикали, слева направо и сверху вниз, кружок переносится в последний квадрат только в том случае, если он появляется в одной и той же позиции в двух первых квадратах; при этом он меняет свой цвет.

5. С; верхняя часть движется вниз, а нижняя часть — вверх, попеременно с ней.
6. А.
7. В; правая фигура движется влево, а левая фигура — вправо попеременно с ней; средняя фигура остается на своем месте.
8. D; остальные фигуры идентичны, но повернуты вокруг своей оси.
9. В; по очереди большая дуга двигается на 90° против часовой стрелки, а две другие дуги — на 90° по часовой стрелке.
10. D; белый кружок переносится в последний пятиугольник, если он появляется один раз в той же позиции в первых трех пятиугольниках. Черный кружок переносится, если он появляется дважды.

Тест на логическое мышление

1.

| | | | | | | | | | |
|---|---|---|---|---|---|---|---|---|---|
| Г | В | Ф | Г | А | Ф | Н | А | С | Н |
| Ф | К | А | В | Н | Г | С | Ф | К | А |
| А | С | Н | К | С | В | К | Г | В | Ф |
| Н | Н | С | С | К | К | В | В | Г | Г |
| С | А | К | Н | В | С | Г | К | Ф | В |
| К | Ф | В | А | Г | Н | Ф | С | А | К |
| В | Г | Г | Ф | Ф | А | А | Н | Н | С |
| Г | В | Ф | Г | А | Ф | Н | А | С | Н |
| Ф | К | А | В | Н | Г | С | Ф | К | А |
| А | С | Н | К | С | В | К | Г | В | Ф |

Н В

А Г

Последовательность АФГВКСН повторяется по схеме, показанной на таблице.

2. г) 364478 АБВГДЕ ГЕБДВА

847346 364478

3. Том

4. 8 6

| | | | | | |
|---|---|---|---|---|---|
| 4 | 3 | 8 | 7 | 5 | 6 |
| 2 | 5 | 7 | 6 | 8 | 5 |
| 7 | 8 | 1 | 8 | 7 | 6 |
| 5 | 4 | 7 | 6 | 4 | 8 |
| 3 | 8 | 6 | 3 | 8 | 7 |
| 7 | 2 | 5 | 8 | 6 | 4 |

В таблице одна 1, две 2, три 3, четыре 4, пять 5, шесть 6, семь 7 и восемь 8.

Затем мы поместили все эти числа в таблицу так, чтобы два одинаковых числа не были рядом ни по вертикали, ни по горизонтали.

5. ПОЛУСТЕРТЫЙ; буквы СЕТ, взятые через одну, в каждом следующем слове перемещаются на

одно место слева направо (буква е = ё):

СкЕпТик
еСтЕсТво
инСпЕкТор
проСпЕкТ
полуСтЕрТый

6. С каждым ходом секундная стрелка сдвигается на два деления назад, а часовая стрелка — на два деления вперед.



7. ФЗ; Ф — 21-я буква алфавита от начала, З — 24-я буква алфавита от конца.

8. ТФЩЧ. Закономерность: движение в алфавитном порядке, первая буква, вторая через одну от нее, третья и четвертая через одну в обратном порядке. В данном наборе допущена ошибка: третью букву отделяет от второй не одна, а две буквы. Правильно было бы: ТФЩЦ

9. 198; переверните 81 и поставьте цифры вначале и в конце. В середине — сумма этих чисел (8 + 1).

10. Два к трем. Первый мяч, который кладут в мешок, может быть и белым и черным, поэтому мы можем говорить о двух мячах: Черный 1 и Белый. Второго мяча, который кладут в мешок, — Черный 2. Когда из мешка вынимают черный мяч, у нас три варианта:

1). Черный 1 остался в мешке, а Черный 2 вынули. 2). Черный 2 все еще в мешке, а Черный 1 вынули. 3). Белый в мешке, а Черный 2 вынули. Существует только одна вероятность из трех, что в мешке остался белый мяч.

Тест на способности к языку и грамматике

1. «ГИНА»: рутина, картина, скотина, братина, щетина.
2. МОНТАЖ; все остальные слова обозначают выразительные средства языка.
3. ЗЛОБА, ДОБРОТА.
4. МОНАШЕСКИЙ, АСКЕТИЧЕСКИЙ.
5. БРИЛЛИАНТ: ЛВТЗГПЮДЬ ОАРАОАЛОИ БРИЛЛИАНТ
6. ВАТТ: МОЩНОСТЬ.
7. Изобретать колесо.
8. ПУЗАТЫЙ СОГЛЯДАТАЙ.
9. СНОВА-ЗДОРОВО.
10. КИ (ЛО) ЖЕ ЧА(ША)ЛЬ МЕ (ДЬ) ЯК

Тест на математические способности

1. 2; $12 + 4 = 16$, $5 + 3 = 8$, $16 : 8 = 2$
2. 2; посмотрите на числа, стоящие в одинаковых сегментах в каждом из пятиугольников.
 $6 + 1 + 3 = 10$ $2 + 4 + 4 = 10$
3. $5963 : 16 + 43 = 59,31 + 31 = 62$
4. 92,5; каждый раз вычитается число на 0,5 больше предыдущего, которое вычли.
5. 2 минуты 15 секунд ($1,25 + 0,25$) $\times 60/40$
 $1,5 \times 60/40 = 90/40 = 2,25$, или 2 минуты 15 секунд
6. 17; начиная с 2, вы переходите в сегмент через сегмент и прибавляете каждый раз 1, 2, 3, 4, 5, 6.
- 7.

$$7; \frac{15 + 17 - 11}{3} = 7$$

8. 4; $2 \times 9 = 18$, $9 \times 8 = 72$, $72 : 18 = 4$
9. 122; разность умножается каждый раз на три, то есть 1,3,9,27,81
10. 29; $4 \times 9 = 36 - 7 = 29$

ВТОРОЙ ТЕСТ НА КОЭФФИЦИЕНТ ИНТЕЛЛЕКТА

Тест на пространственное мышление

1. В
2. D; A идентична G; B идентична E; C идентична F, у D нет пары.
3. 2A
4. E; R и T образуют S; 1 и 2 образуют 3; одинаковые символы исчезают.

5. С

6. 3; В соединяясь с А дает С, С вместе с D дает Е, Е вместе с F дает G, G вместе с Н дает А.

Совпадающие символы исчезают.

7. Е; количество сторон в X = 8. A = 5, B = 6, C = 7, D = 6,

E = 8

8. В; $1 + 2 = 3$, $4 + 5 = 6$, $7 + 8 = 9$, $6 + 9 = 10$, Одинаковые символы исчезают.

9. А 10. Е

Тест на логическое мышление

1. 27,3 км

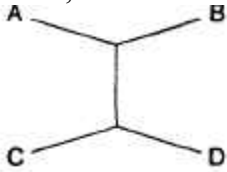

2. Если использовать обе чаши весов:

Если использовать только одну чашу весов:

1

2 4 8 16 32

3. 10 к 26

1

3 9

27

| | | Игральная кость 1 | | | | | |
|-------------------|---|-------------------|---|---|---|---|---|
| | | 1 | 2 | 3 | 4 | 5 | 6 |
| Игральная кость 2 | 1 | 1 | 1 | 1 | 1 | 1 | 1 |
| | 2 | 2 | 2 | 2 | 2 | 2 | 2 |
| | 3 | 3 | 3 | 3 | 3 | 3 | 3 |
| | 4 | 4 | 4 | 4 | 4 | 4 | 4 |
| | 5 | 5 | 5 | 5 | 5 | 5 | 5 |
| | 6 | 6 | 6 | 6 | 6 | 6 | 6 |

4. Вероятность будет одной и той же, поскольку если у одной пары все бубны на руках, то у другой их вообще не будет на руках.

5. Мальчик родился 29 февраля 1896 года, а 1900 год не был високосным, поэтому следующее 29 февраля было только в 1904 году.

6. Е; с каждой новой фигурой на 1 увеличивается количество углов.

7. 3,3; найдем разность между всеми числами от 0 до 9, сложим и разделим на количество этих разностей

8. Сумма будет колебаться между 0 и 9.

9. 7 (7 факториал) или $7 \times 6 \times 5 \times 4 \times 3 \times 2 \times 1 = 5040$

10. 24; сумма противоположных сторон кости равна 7, поэтому с другой стороны напротив 4 — 3.

Тест на способности к языку и грамматике

1. РАБОТНИК, СЛУЖАЩИЙ.

2. г) ОТАРА.

3. г) РАЗНОВИДНОСТЬ ЛИШАЙНИКА.

4. ПИЛА. Слово в скобках образуется из взятых в обратном порядке вторых и третьих букв слов, стоящих за скобками.

5. б) МАРКАЗИТ (название лучистого колчедана).

6. На всякого мудреца довольно простоты.

7. МЕЖДУ ДЕЛОМ.

8. в) РЕГЕНТ.

9. ПРАВДА, НАВЕТ.

10. Самое маленькое животное — НОРКА (остальные — ТАПИР, КУЛАН, ШАКАЛ, КАЛАН).

Тест на математические способности

1. 14

$18 + 18 = 36$ $6 + 14 = 20$ $36 + 26 = 62$

$$17+19 = 36 \quad 11 + 9 = 20 \quad 40 + 22 = 62$$

$$6 + 30 = 36 \quad 19 + 1 = 20 \quad 48 + 14 = 62$$

2. 38 S

Перешагиваем через два сегмента: 7, $11\frac{1}{2}$, 16, $20\frac{1}{2}$, 25, $29\frac{1}{2}$, 34, $38\frac{1}{2}$ и прибавляем каждый раз $4\frac{1}{2}$.

3. 12

$$12:4 = 3$$

$$15:5 = 3$$

$$14:7 = 2$$

$$44:11=4$$

$$120:60 = 2$$

$$90:15 = 6$$

$$3 \times 4 = 12$$

$$3 \times 2 = 6$$

$$2 \times 6 = 12$$

4. 50; (1-я колонка \times 3-ю колонку) — 2-я колонка

5. 0,10; у нас есть две системы; в первой мы отнимаем 0,19, во второй прибавляем 0,19:

$$0,67, 0,48, 0,29, 0,10 \quad 0,69, 0,88, 1,07, 1,26$$

6. -46

$16 - (63) + 4 - 3 = 16 - 63 + 4 - 3 = -46$ (умножение и деление выполняются раньше сложения и вычитания).

7. $\frac{1}{2}$

$$\frac{6}{17} : \frac{24}{34} = \frac{6}{17} \times \frac{34}{24} = \frac{2}{4} = \frac{1}{2}$$

8. $\frac{201}{36}$

$$\frac{21}{4} + \frac{177}{9} = \frac{29}{36} + \frac{1728}{36} = \frac{1937}{36} = \frac{201}{36}$$

9. 8; в каждом сегменте разность между числами во внешнем кругу та же, что и между числами во внутреннем.

10. 84; $(6 + 2 + 7) \times 4 (16+1 + 11) \times 3$